

ЈАВНО ПРЕДУЗЕЋЕ "ЕЛЕКТРОПРИВРЕДА СРБИЈЕ" БЕОГРАД
ОГРАНАК "ДРИНСКО - ЛИМСКЕ ХЕ" БАЈИНА БАШТА
"ЛИМСКЕ ХЕ" НОВА ВАРОШ



КОНКУРСНА ДОКУМЕНТАЦИЈА

за подношење понуда у отвореном поступку
за јавну набавку УСЛУГА број: ЈН/2100/0144/2019

"ОДРЖАВАЊЕ СИСТЕМА ПОБУДЕ У "ЛИМСКИМ ХЕ"

КОМИСИЈА

за спровођење јавне набавке у отвореном поступку број: ЈН/2100/0144/2019
формирана Решењем број: 6.05.6. - Е.02.02. - 405181/3-2019 од 06.08.2019. године

1. Срђан Љујић, дипл.економиста - председник
2. Милојко Батаковић, дипл.ел.инж. - члан 
3. Предраг Трипковић, дипл.ел.инж. - члан
4. Срђан Љујић, дипл.економиста - члан секретар

заведено у ЈП "ЕПС" Београд, Огранак "Дринско - Лимске ХЕ" Бајина Башта
"Лимске ХЕ" Нова Варош

број: 6.07.02.32-Е.02.02.-405181/11-2019 од 20 SEP 2019 године

Нова Варош, септембар 2019. године

На основу члана 32. и 61. Закона о јавним набавкама ("Сл. гласник РС" број: 124/2012, 14/2015 и 68/2015, у даљем тексту Закон), члана 2. Правилника о обавезним елементима Конкурсне документације у поступцима јавних набавки и начину доказивања испуњености услова ("Сл. гласник РС" број: 86/2015 и 41/2019), Одлуке о покретању поступка јавне набавке број: 6.05.6. - Е.02.02. - 405181/2-2019 од 06.08.2019. године и Решења о образовању комисије за јавну набавку број: 6.05.06. - Е.02.02. - 405181/3-2019 од 06.08.2019. године, припремљена је:

КОНКУРСНА ДОКУМЕНТАЦИЈА
за подношење понуда у отвореном поступку
за јавну набавку **УСЛУГА** број: **ЈН/2100/0144/2019**

Садржај Конкурсне документације:

страница

1.	Општи подаци о јавној набавци	3
2.	Подаци о предмету јавне набавке	3
3.	Техничка спецификација (врста, техничке карактеристике - спецификација, квалитет, обим и опис услуга, рок и место извршења услуга, испитивања, гарантни рок, евентуалне додатне услуге, ...)	4
4.	Услови за учешће у поступку јавне набавке и упутство како се доказује испуњеност услова	27
5.	Критеријум за доделу Уговора	30
6.	Упутство Понуђачима како да сачине понуду	30
7.	Обрасци од 1-11	45
8.	Модел Уговора	65
9.	Прилог о БЗР	77
10.	Уговор о чувању пословне тајне и поверљивих информација	82
11.	Записник о извршеним услугама - Прилог број 1.	88

Укупан број страна Конкурсне документације: **89**

1. ОПШТИ ПОДАЦИ О ЈАВНОЈ НАБАВЦИ

Назив и адреса Наручиоца	Јавно предузеће "Електропривреда Србије" Београд, Балканска број 13., 11000 Београд Огранак "Дринско - Лимске ХЕ" Бајина Башта "Лимске ХЕ" Нова Варош Трг војводе Бојовића број 4., 31320 Нова Варош
Интернет страница Наручиоца	www.eps.rs
Врста поступка	Јавна набавка у отвореном поступку
Предмет јавне набавке	Набавка УСЛУГА: "Одржавање система побуде у "Лимским ХЕ"
Опис сваке партије	Јавна набавка није обликована по партијама
Циљ поступка	Закључење Уговора о јавној набавци
Контакт	За техничка питања: Милојко Батаковић - дипл.ел.инж. Тел: 033/61-645, локал 231, e-mail: milojko.batakovic@eps.rs За општа питања: Срђан Љујић - дипл.економиста Тел: 033/61-645, локал 129, e-mail: srdjan.ljujic@eps.rs

2. ПОДАЦИ О ПРЕДМЕТУ ЈАВНЕ НАБАВКЕ

2.1. Опис предмета јавне набавке, назив и ознака из општег речника набавке

Опис предмета јавне набавке: "Одржавање система побуде у "Лимским ХЕ"

Назив из општег речника набавке: **Услуге поправке и одржавања генератора**

Ознака из општег речника набавке: **50532300**

Детаљни подаци о предмету набавке наведени су у техничкој спецификацији (поглавље 3. Конкурсне документације)

3. ТЕХНИЧКА СПЕЦИФИКАЦИЈА

(Врста, техничке карактеристике - спецификација, квалитет, обим и опис услуга, рок и место извршења услуга, испитивања, гарантни рок, евентуалне додатне услуге и сл.).

3.1. Врста, техничке карактеристике - спецификација, квалитет, обим и опис услуга

У тексту који следи дат је преглед само основних карактеристика генератора и припадајућих побудних система агрегата у "Лимским ХЕ". Детаљнији подаци, услед величине фајлова могу бити добијени на "CD"- у или скинути преко интернета. Заинтересовани Понуђачи потребну техничку документацију могу захтевати од Наручиоца, слањем захтева на е-маил: milojko.batakovic@eps.rs

ТЕХНИЧКЕ КАРАКТЕРИСТИКЕ ПОБУДНИХ СИСТЕМА ХЕ "УВАЦ" (АГРЕГАТ "А")

Систем побуде генератора 40 MVA у Хе „Увац“ изведен је као статички систем побуде. Намотај ротора се напаја са генераторских сабирница преко побудног трансформатора и исправљача. Аутоматски или резервни регулатор одређују вредност и напон побуде.

Тиристорски исправљач састоји се од два паралелно спојена моста, у трофазном пуновалном мосном споју. Мостови се хладе принудно ваздухом, помоћу два центрифугална вентилатора. Сваки мост се састоји од: Тиристора, ултра брзих осигурача, феритних пригушница, импулсних трансформатора и RC чланова.

Склоп за демагнетизацију се састоји од прекидача за демагнетизацију и нелинеарног отпорника. Код налога за брзу демагнетизацију искључује се прекидач. Он преко својих контаката спаја нелинеарни отпорник са роторских намотајем и истовремено одваја побуду од тиристорског исправљача. Прекидач за демагнетизацију се искључује само код деловања генераторских заштита.

Као помоћне наизменичне напоне систем побуде користи:

- напон сопствене потрошње система побуде 3x380 V, 50 Hz и 3x220V, 50 Hz.
- напон сопствене потрошње електране 3x380 V, 50 Hz

Напон сопствене потрошње система побуде добија се преко исправљачког трансформатора. Он служи за напајање аутоматског регулатора напона, уређаја за управљање тиристорима и вентилатора за хлађење тиристора.

Исправност вентилације контролише се заштитним прекидачима и индикаторима протока зрака. Ако је проток ваздуха на једном вентилатору недовољан индикатор сигнализира квар, а ако је проток ваздуха на оба вентилатора недовољан индикатори врше искључење генератора.

Напон сопствене потрошње електране користи се за напајање мерних претварача, утичница и осветљења.

Уређај за управљање тиристорским исправљачем обухвата генератор импулса GI-16 и генератор импулса пуног вођења GIVP-4. Излазни степен преко кога се шаљу окидни импулси на импулсни трансформатор је заједнички.

Управљачи уређај шаље окидне импулсе на „gate“ тиристора по одређеном редоследу. Управљачки сигнали аутоматског регулатора напона ARN се у уређају за управљање тиристорима претварају у окидне импулсе. Импулси су фазно помакнути у односу на припадни синусиодални напон, тако да је вредност напона исправљача директно сразмерна са вредношћу управљачког сигнала.

Код знатнијег снижења напона у мрежи функцију управљања од GI-16 преузима генератор импулса пуног вођења. Он даје континуирану окидну струју на тиристоре. Осим тога GIVP-4 има задатак, да након укључења система побуде форсира тиристорски исправљач док се не успостави стационарно стање по напону и струји побуде у празном ходу. За време док траје почетно побуђивање роторски намотај се напаја директно, са једносмерног напона електране.

Генератор импулса пуног вођења напаја се једносмерним напоном 24 V, са претварача DC/DC 220/24 V=. Претварач је преко релеа инвертирања везан на једносмерни напон електране.

Регулација напона врши се у нормалним условима помоћу аутоматског регулатора напона ARN-а. У случају квара ARN-а његову функцију преузима резервни регулатор напона (RRN). ARN се састоји од:

- основне јединице,
- јединице за ограничење минималне струје побуде,
- јединице за тренутно ограничење максималне струје побуде,
- јединице за временски затегнуто ограничење струје побуде.

Основна јединица одржава константан напон на сабиницама, високу статичку и динамичку стабилност електроенергетског система.

Јединице за ограничење спречавају непотребна искључења генератора због деловања релејних заштита, због реактивног растеређења и губитка синхронизма.

ARN и RRN напајају се напоном ± 24 V преко јединице за напајање.

Јединица за аутоматско праћење подешава излазни напон резервног регулатора према излазу аутоматског регулатора. На тај начин прелаз са аутоматске на резервну регулацију врши се са минималном променом струје побуде. Услови преласка се контролишу на балансном инструменту.

На резервну регулацију се може прећи и ручно. То се ради само када квар на ARN није отлоњен а жели се са машином ући у погон.

Подешавање жељене вредности напона, односно струје побуде врши се помоћу удешивача ARN, односно удешивача RRN. Удешивачи су опремљени моторним погоном и са њима се може управљати даљински, тастерима „више“ и „ниже“.

Синхрони генератор

Основни подаци генератора	Величина
Номинална снага генератора	$S_n = 40\text{MVA}$
Номинални напон	$U_n = 10,5\text{kV}$
Номинална струја	$I_n = 2,20\text{ kA}$
Сачинилац снаге	$\cos\phi = 0,90$
Учестаност	$f = 50\text{Hz}$
Номинални број обртаја	$n_n = 300\text{ob/min}$
Број обртаја побега	$n_p = 600\text{ob/min}$
Замајни момент	1300tm^2

Систем побуде

Основни подаци побуде	Величина
Номинални напон напајања	$3 \times 400\text{ V} ; 50\text{Hz}$
Максимална дозвољена температуре околине	$40\text{ }^\circ\text{C}$
Напон побуде за номинални напон у празном ходу	$96,4\text{ V pri } 20\text{ }^\circ\text{C}$
Струја побуде за номинални напон у празном ходу	341 A
Номинални напон побуде	$241\text{ V} ; 130\text{ }^\circ\text{C}$
Номинална струја побуде	615 A
Максимално трајно дозвољени напон побуде	265 V

Максимално трајно дозвољена струја побуде	680 А
Максимални напон побуде	482 V
Максимална струја побуде	1230 А / 20"
Отпор роторског намотаја при 20 °С	0,280 Ω
Отпор роторског намотаја при 130 °С	0,392 Ω
Снага исправљачког трансформатора	400 kVA
Спрега исправљачког трансформатора	Dy5
Преносни однос	10,5/0,4 kV ; 22/530 А

ТЕХНИЧКЕ КАРАКТЕРИСТИКЕ ПОБУДНИХ СИСТЕМА ХЕ "БИСТРИЦА" (АГРЕГАТИ "А" И "Б")

Тиристорски систем побуде користи се као извор напајања побудног намотаја генератора типа С 3906-10 и 590/49-10 снаге 54 MVA, побудном енергијом и за регулацију струје побуде.

Опрема тиристорског система побуде (сем исправљачког трансформатора) предвиђена је за трајан рад у затвореној просторији са следећим карактеристикама околне средине:

- надморска висина до 1000 m,
- температура околине 0°C ÷ 40°C,
- релативна влажност ваздуха до 80% при температури амбијента од 20°C,
- просторија где је предвиђено смештање система побуде не сме да садржи струјно проводну прашину, експлозивне и хемијски агресивне гасове и паре који нагризају метал и изолационе материјале,
- опрема (осим исправљачког трансформатора) није директно изложена сунчевом зрачењу.

Тиристорски систем побуде потребно је да обезбеди:

- напајање побудног намотаја синхроног генератора потребном струјом побуде у свим дозвољеним режимима рада уз регулацију струје побуде аутоматског регулатора напона у границама од 85-115% номиналног напона генератора,
- одржавање сталне струје побуде у границама 85% струје побуде празног хода до 115% номиналне струје побуде у резервној регулацији,
- прелазак са аутоматског регулатора напона на резервни и обратно не сме да се битно одрази на промену струје побуде,
- аутоматско побуђивање генератора, до напона који одговара подешеној вредности регулатора,
- форсирање побуде у аутоматској регулацији напона генератора, до двоструке номиналне вредности струје и напона побуде у трајању од 20 сец,
- ограничење угла управљања тиристорских претварача (ТР1 и ТР2) у подручју 10 °ел до 150 °ел, тренутно ограничење максималне струје побуде на 2 In у аутоматској регулацији и на 1,2 In у резервној регулацији, ограничење преоптерећења ротора према карактеристици дозвољеног преоптерећења ротора, ограничење струје статора, ограничење минималне струје побуде према карактеристици статичке стабилности генератора,
- разбуђивање генератора у нормалним погонским условима преласком тиристорског претварача у инверторски режим рада без искључења прекидача за брзо разбуђивање,
- брзо рабуђивање генератора у хаваријским режимима (при проради заштите) уз искључење прекидача за брзо разбуђивање и гашење поља преко отпорника за демагнетизацију.

Синхрони генератор

Основни подаци генератора	Величина
Номинална снага генератора	$S_n = 54\text{MVA}$
Номинални напон	$U_n = 10,5\text{kV}$
Номинална струја	$I_n = 2,97\text{kA}$
Сачинилац снаге	$\cos\phi = 0,95$
Учестаност	$f = 50\text{Hz}$
Номинални број обртаја	$n_n = 600\text{ob/min}$
Број обртаја побега	$n_p = 1070\text{ob/min}$
Замајни момент	380tm^2
Отпор статора по фази	$r_s = 0,0044 \Omega/20^\circ\text{C}$
Отпор ротора	$r_r = 0,142 \Omega/20^\circ\text{C}$
Номинални напон побуде	$U_{fn} = 140\text{V}$
Номинална струја побуде	$I_{fn} = 800\text{A}$
Фактор форсирања	2
Побудна струја празног хода ПХ	$I_{fo} = 545\text{A}$
Побудни напон празног хода ПХ	$U_{fo} = 94\text{V}$
Побудна струја кратког споја КС	$I_{fk} = 489\text{A}$
Побудни напон кратког споја КС	$U_{fk} = 82\text{V}$
Максимални трајни напон побуде	$U_{fMCR} = 165\text{V}$
Максимално трајна струја побуде	$I_{fMCR} = 910\text{A}$

Систем побуде

Основни подаци побуде	Величина
Номинална вредност исправљене струје	$I_f = 1140\text{A}$
Максимална вредност исправљене струје у режиму	$I_{fmax} = 1600\text{A}$
Номинално исправљени напон	$U_f = 140\text{V}$
Исправљени напон у режиму форсирања (глафонска вредност) при	540V
Номинална учестаност напона напајања	50Hz
Коефицијент форсирања по струји (у односу на номиналну струју побуде)	$K_{fi} = 2$
Коефицијент форсирања по напону (у односу на напон побуде номиналног режима) при максималном напону статора (K_{fu})	3,84
Дозвољено време трајања форсирања (t_f)	<20s

Напон напајања сопствене потрошње система побуде (трофазано, 50Hz)	400V
Напон напајања помоћне опреме за заштиту дигиталног регулатора и сигнализацију (JSS)	220V ($\pm 20\%$)
Номинални напон напајања мерне гране дигиталног регулатора побуде од напонских мерних трансформатора (трофазни, линијски 50Hz)	100V
Номинална струја од струјног трансформатора	5A

Тиристорски мостови

Тиристорски мостови су предвиђени за паралелан рад уз могућност да побуда ради са номиналним параметрима са једним мостом. Димензионисање мостова је урађено у складу са захтевом да се обезбеди двострука номинална струја (1600A) у трајању од 20 секунди.

Одабрани су трофазни шестопулсни пуноуправљиви мостови чиме је омогућена регулација побуде генератора у исправљачкој и инверторској области рада.

Опрема и саставни елементи моста су:

- вентилатор са напајањем 230V/50Hz и одговарајућом температурном заштитом и сигнализацијом,
- брзи осигурачи са микропрекидачем за сигнализацију прегоревања монтирани на ред са сваким тиристором,
- RC заштита од комутационих пренапона,
- комутациона пригушница за равномерну расподелу струје између паралелно везаних мостова,
- импулсни трансформатор за паљење тиристора,

Техничке карактеристике тиристорских мостова су:

- произвођач.....Eupec (AEG und Siemens)
- тип.....B6C 500/670 -1140F-KO17F-6T718N-LRCST + ZE1
- тиристор..... T718N 16T0F
- хладњак.....KO. 17F
- номинални наизменични напон..... 500V
- учестаност50Hz
- номинални једносмерни напон..... 670V
- номинална једносмерна струја 1140A
- хлађење..... принудно ваздушно
- температура околине 35°C

Управљање тиристорима

Управљање тиристорима решено је у склопу дигиталног регулатора где се омогућава формирање управљачког сигнала за:

- рад аутоматског регулатора побуде,
- рад резервног регулатора побуде,
- сигнал почетног побуђивања,
- сигнал разбуђивања инвертовањем,
- сигнал ограничења напона статора генератора.

Управљачки сигнал у дигиталном регулатору са синхронизационим сигналом формира шест импулса за паљење тиристора померена за 60 °ел, и доводи их на тиристорски упаљач односно на излазни изолациони појачавач.

Излазни изолациони појачавач чине:

- логички I - елемент
- високофреквентни осцилатор, у коме се формира чешаљ импулса за паљење тиристора,
- транзисторски појачавач импулса,
- излазно изолациони трансформатор.

Импулси из дигиталног регулатора се уводе у излазне изолационе појачаваче, а затим се формира чешаљ импулса који се доводи на гејтове одговарајућих тиристора.

ТЕХНИЧКЕ КАРАКТЕРИСТИКЕ ПОБУДНИХ СИСТЕМА ХЕ "КОКИН БРОД" **(АГРЕГАТИ "А" И "Б")**

Тиристорски систем побуде се користи као регулисани извор напајања побудног намотаја генератора типа С3540-16 произвођача "Раде Кончар", снаге 12.5 MVA.

Сва опрема тиристорског система побуде је предвиђена за трајан рад у затвореној просторији са следећим карактеристикама околне средине:

- надморска висина до 1000m
- температура амбијента 0°C ÷ 40°C
- релативна влажност ваздуха до 80% при температури амбијента од 20°C
- просторија где је предвиђено смештање система побуде не сме да садржи струјно проводну прашину, експлозивне и хемијски агресивне гасове и паре који нагризају метал и изолационе материјале
- опрема није изложена директном сунчевом зрачењу

Тиристорски систем побуде треба да обезбеди следеће функције:

- двоканално напајање побудног намотаја (намотаја ротора) синхроног генератора потребном побудном струјом у свим дозвољеним режимима рада генератора,
- аутоматска регулација напона на изводима у свим режимима рада генератора уз компензацију по реактивном оптерећењу, односно регулација напона генератора по напонско-реактивној карактеристици са подешеним статизмом,
- аутоматско ограничење рада генератора у области дозвољених термичких напрезања статора и ротора према погонској карти,
- ручна регулација струје побуде,
- аутоматски прелаз са аутоматске на ручну регулацију побуде,
- тест режим,
- аутоматски прелаз са једног на други побудни канал,
- форсирање побуде са задатим коефицијентима форсирања по напону и по струји побуде, при снижењу напона на сабирницама генератора услед поремећаја у систему,
- разбуђивање генератора инвертовањем тиристора при нормалном заустављању,
- гашење поља генератора у хаваријским режимима прекидачем за демагнетизацију,
- могућност увођења додатних регулационих и управљачких функција (групна регулација побуде),
- локално и даљинско управљање системом побуде (из централне-даљинске и локалне команде),
- заштите,
- мерења,
- сигнализација

ТЕХНИЧКЕ КАРАКТЕРИСТИКЕ СИСТЕМА ПОБУДЕ

Главни елементи система побуде су:

- побудни трансформатор - ПТ
- растављачи - Ц1 и Ц2
- тиристорски мостови - ТМ1 и ТМ2
- пренапонска заштита на једносмерној страни - ПЗ (која обухвата антипаралелне тиристоре АПТ, отпорник за пренапонску заштиту $R_{ПЗ}$ и управљачки део пренапонске заштите)
- прекидач за демагнетизацију - ПД
- отпорник за демагнетизацију - $R_{ПД}$
- дигитални регулатор побудног система - Канал 1 и Канал 2
- заштите тиристорских исправљача - Моста 1 и Моста 2
- релејна шема управљања у ормару Q1

Шема система побуде је дата на слици 3.1.

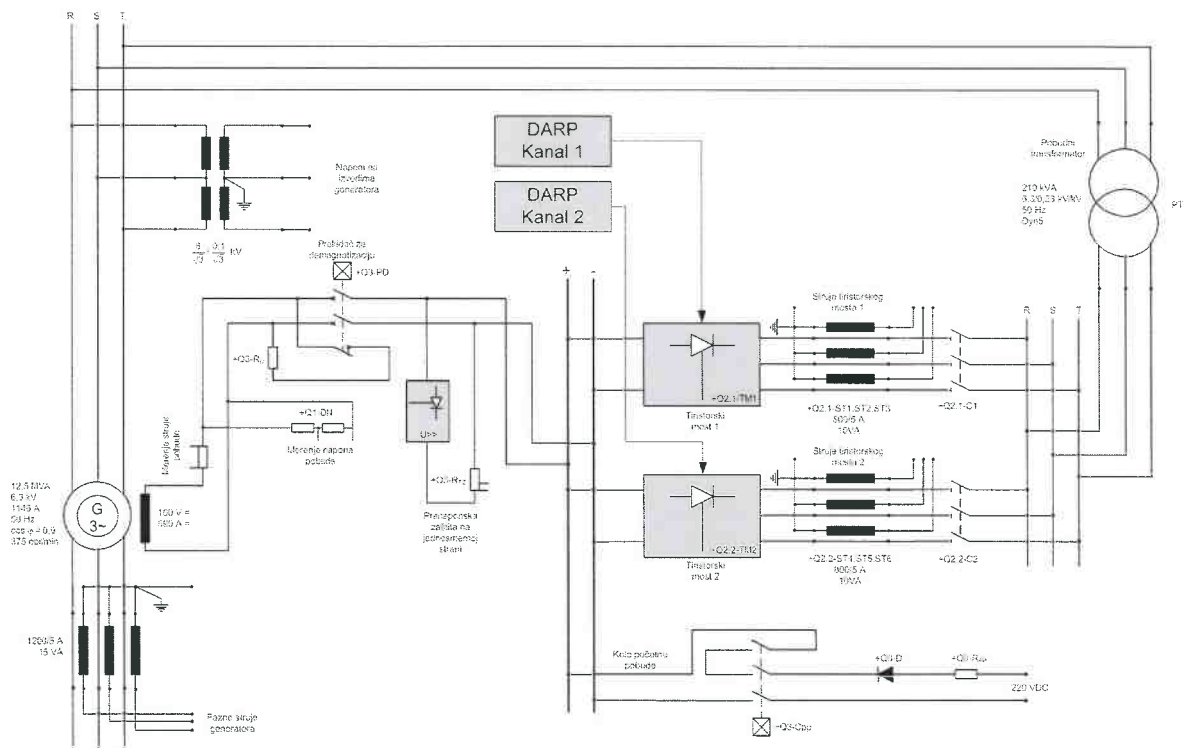

Слика 3.1. Шема система побуде

Синхрони генератор

ПОДАТАК	ВЕЛИЧИНА
Номинална снага генератора - S_n	12.5 MVA
Номинални напон - U_n	6.3 kV $\pm 5\%$
Номинална струја - I_n	1150 A
Номинални сачинилац снаге - $\cos\varphi_n$	0.9
Учестаност - f	50 Hz
Номинална брзина обртања - n_n	375 obr/min
Отпор статорског намотаја по фази - R_s	0.0152 Ω на 20°C
Отпор роторског намотаја - R_f	0.121 Ω на 20°C
Номинални напон побудног намотаја - U_{fn}	100 V
Номинална струја побудног намотаја - I_{fn}	590 A

Систем побуде

ПОДАТАК	ВЕЛИЧИНА
Номинална струја система побуде - I_{fn}	600 A=
Номинални напон система побуде - U_{fn}	100 V=
Максимални напон система побуде - U_{fmax}	310 V=
Максимална струја система побуде - I_{fmax}	1000 A=
Напон напајања система побуде	3 × 230V~
Учестаност напајања	50 Hz
Коефицијент форсирања по струји (у односу на номиналну струју побуде)	3.5
Коефицијент форсирања по напону (у односу на напон побуде номиналног режима) при максималном напону статора	3.1
Помоћни напон сопствене потрошње	3 × 400V~ / 50 Hz
Напон напајања помоћне опреме за заштиту, сигнализацију и дигитални регулатор	220 V=
Напон за komandovanje sa SCADA sistema	48 V=
Nominalni merni naпон sa mernih naponskih transformatora	3 × 100V~
Nominalna merna struja sa mernih strujnih transformatora	5A~

Побудни трансформатор

ПОДАТАК	ВЕЛИЧИНА
Врста	Суви енергетски трансформатор
Номинална снага побудног трансформатора - S_{PTn}	210 kVA
Номинални преносни однос - U_1/U_{20}	6300 / 230 V
Номинална струја примара - I_{1n}	19.25 A
Номинална струја секундара - I_{2n}	527.2 A
Напон кратког споја - u_k	5%
Спрега намотаја	Dyn5
Класа изолације	H
Учестаност	50 Hz

Тиристорски мостови

Тиристорски мостови напајају се са секундара побудног трансформатора, напонем 230V/50 Hz. Исправљена струја за побуду генератора добија се преко једног од два тиристорска моста канала побуде који је у раду. Тиристорски мостови представљају извршни орган у регулацији побуде генератора. Променом угла импулса за паљење тиристора од стране регулатора регулише се струја побуде и статорски напон генератора.

Уграђена су два паралелно везана тиристорска моста, али је један од њих увек блокиран, тј. не добија импулсе за паљење на гејтовима од свог регулатора. Мостови су параметрирани тако да један мост може да задовољи све потребне режиме рада, укључујући и форсирање побуде при хаваријским режимима са предвиђеним коефицијентом форсирања. Уградња два тиристорска моста, при чему сваки има свој регулатор, пружа висок степен резерве.

Тиристорски мостови су трофазни, пуноуправљиви са радом у исправљачкој и инверторској области. Хлађење мостова је природном конвекцијом ваздуха. Шема тиристорског моста је приказана на слици 3.2.

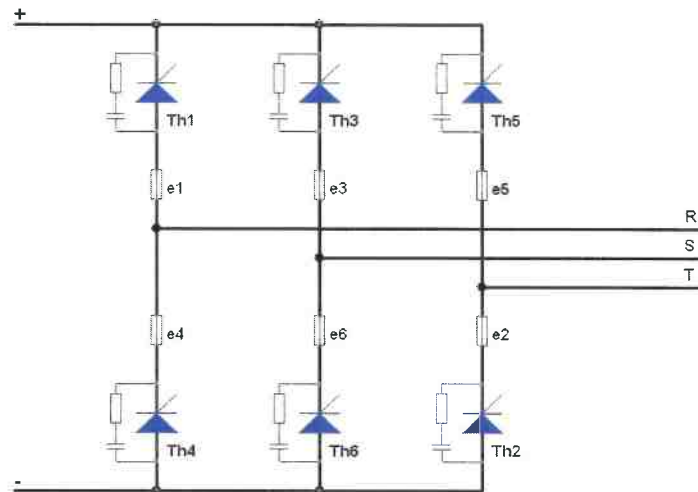

Слика 3.2. Тиристорски мост

ДИГИТАЛНИ РЕГУЛАТОР ПОБУДЕ И УПРАВЉАЊЕ СИСТЕМОМ ПОБУДЕ

У оквиру реконструкције регулатора напона агрегата у ХЕ "Кокин Брод" уграђени су статички системи побуде на месту претходних регулатора који су радили са будилицом. Нови реконструисани део система побуде обухвата две целине: блок управљања и блок енергетског претварача за побуду генератора. Обе целине реализоване су као подсистеми са двоструком резервом, односно и управљачки део и део енергетског претварача за побуду генератора реализовани су као два паралелна редунданта система, која се аутоматски активирају у тренутку испада тренутно активног канала. Управљачки део је реализован као аутономна целина, физички и функционално издвојена у односу на део енергетског претварача. Основу управљачког дела чини дигитални регулатор побуде, који садржи аутоматски регулатор напона, резервни струјни регулатор, лимитере, тест режим, управљање тиристорима, заштиту, мерења и сигнализацију.

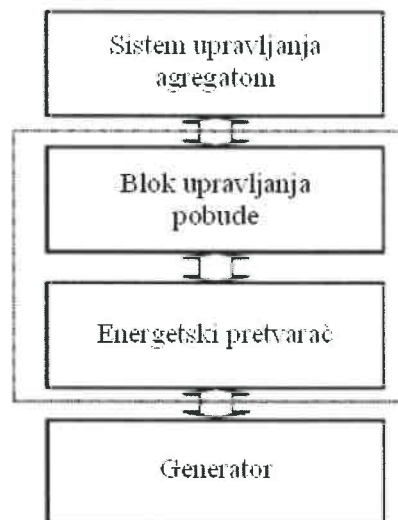

Слика 3.3. Упростиена блок шема система побуде

На слици 3.3. приказана је упростиена блок шема система побуде. Основу система чини управљачки део, реализован као аутономна целина у оквиру које су реализоване све управљачке, регулационе, мерне и функције сигнализације неопходне за рад система побуде. Управљачки део је реализован као универзални блок, који се може повезивати са енергетским претварачима различитих структура, називних напона и снага, у зависности од типа реализованог система побуде. Блок енергетских претварача реализован је као независна целина, која поред функције побуђивања генератора, обједињава и све заштитне функције потребне за реализацију претварача снаге.

Блок управљања изведен је у складу са принципом да се у постројењима хидроелектрана заштитна и регулациона опрема пројектује са двоструким степеном сигурности (све регулационе, заштитне и функције сигнализације реализоване са аутоматским прелазом између првог и другог канала).

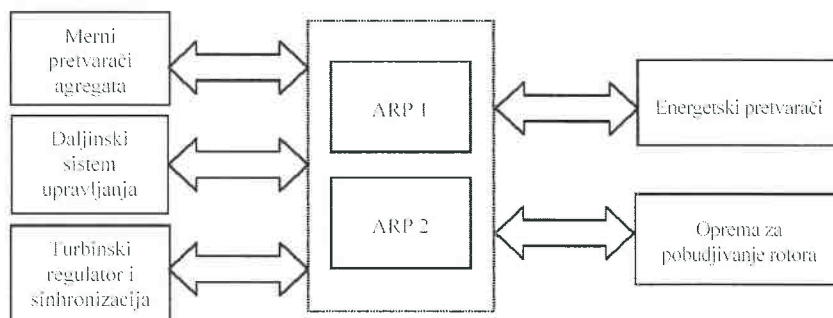

Слика 3.4. Блок управљања

На слици 3.4. приказана је блок шема управљања побудом генератора. Паралелан рад јединица АРП1 и АРП2 реализован је тако да у случају квара на некој од компонената активног канала, други канал аутоматски преузима све управљачке функције, без прекида процеса производње електричне енергије. Такође, слика 3.5. приказује окружење дигиталног регулатора побуде. Улазне величине регулатора подељене су у две групе: (и) аналогни, мерни сигнали и (ии) контактни улази и излази. Од мерних сигнала регулатор користи:

- напон статора,
- напон мреже,
- струју статора,
- струју ротора,
- напон синхронизације за управљање радом тиристорских мостова,
- брзина агрегата.

Од контактних улаза, регулатор читава сва уклопна стања у погону неопходна за управљање секвенцом рада система побуде. Такође, регулатор читава и контакте неопходне за реализацију заштитних функција побудног система, као и даљинске команде које добија од надређеног система управљања. Излазе регулатора побуде чине:

- сигнали за управљање тиристорским мостовима,
- контакт за искључење прекидача демагнетизације генератора,
- контакт за укључење почетне побуде,
- локално, даљинско командовање и сигнализација.

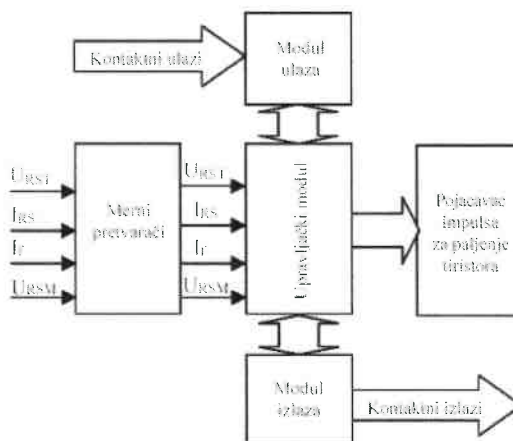

Слика 3.5. Блок управљачке електронике

На слици 3.5. приказана је блок шема електронике АРП-а. Управљачка електроника се састоји из следећих целина:

1. Модул за кондиционирање мерних сигнала служи за галванску изолацију и филтрацију три фазна напона статора генератора, две фазне струје генератора, напона побуде ротора и струје побуде ротора. Напонски наизменични сигнали су нормиране вредности од 100 VAC, а струјни нормиране вредности 5A.
2. Управљачки модул базиран је на дигиталном процесору сигнала. На њему су реализоване управљачке, заштитне, сигнализационе функције неопходне за рад побудног система. Такође, на управљачком модулу реализована је и функција серијске везе, по стандардима RS232 и RS485.
3. Модул за читавање улазних контактних 220 VDC улазних сигнала, реализован је са укупно 40 улазних сигнала.
4. Модул контактних излаза 220VDC, реализован је са укупно 29 излазних контаката.
5. Наведени модули се напајају напоном 220 VDC \pm 20%. Снага блока напајања је 30W.
6. Плоча за сигнализацију са корисничком тастатуром и LCD дисплејом.

ТЕХНИЧКЕ КАРАКТЕРИСТИКЕ ПОБУДНИХ СИСТЕМА ХЕ "ПОТПЕЋ" (АГРЕГАТИ "А", "Б" И "Ц")

Опрема тиристорског система побуде предвиђена је за трајан рад у затвореној просторији са следећим карактеристикама околне средине:

- надморска висина до 1000 m ,
- температура околине 0°C - 40°C,
- релативна влажност до 80% при температури околине од +20°C,
- просторија у којој је систем побуде смештен не сме да садржи струјно проводљиву праšину, експлозивне или хемијске агресивне гасове и паре, који нагризају метале и изолацију,
- опрема није директно изложена сунчевом зрачењу.

Тиристорски систем побуде обезбеђује следеће функције:

- напајање побудног намотаја синхроног генератора потребном струјом побуде у свим дозвољеним режимима рада уз регулацију струје побуде аутоматског регулатора напона у границама од 85-115% номиналног напона генератора,
- одржавање сталне струје побуде у границама 85% струје побуде празног хода до 115% номиналне струје побуде у резервној регулацији,
- прелазак са аутоматског регулатора напона на резервни и обратно не сме да се битно одрази на промену напона и струје побуде,
- аутоматско побуђивање генератора, до напона који одговара подешеној вредности регулатора за генератор у празном ходу,
- ограничење угла управљања тиристорским претварачом је у подручју 10 °ел до 150 °ел, ограничење струје ротора према карактеристици дозвољеног преоптерећења ротора, ограничење струје статора, ограничење минималне струје побуде према карактеристици статичке стабилности генератора,
- разбуђивање генератора у нормалним погонским условима преласком тиристорског претварача у инверторски режим рада без искључења прекидача за брзо разбуђивање,
- брзо разбуђивање генератора у хаваријским режимима (при проради заштите) уз искључење прекидача за брзо разбуђивање и гашење поља преко отпорника за демагнетизацију.

Подаци о синхроним генераторима у ХЕ "Потпећ"

Основни подаци	Величина
Привидна снага	$S_n = 20 \text{ MVA}$
Активна снага	$P_n = 18 \text{ MW}$
Индуктивна реактивна снага	$Q_n = 8.72 \text{ MVar}$
Номинални напон	$U_n = 8.8 \text{ kV}$
Номинална струја	$I_n = 1312 \text{ A}$
Учестаност	$f_n = 50 \text{ Hz}$
Номинални сачинилац снаге	$\cos = 0.9$
Брзина обртања	$n_n = 187.5 / 365 \text{ min}^{-1}$

Подаци система побуде синхроног генератора

Систем побуде синхроног генератора се састоји од дигиталног регулатора побуде, енергетског степена и одговарајућих заштитних, мерних и осталих помоћних уређаја.

Дигитални регулатор садржи: аутоматски регулатор напона, резервни регулатор, лимитере, тест режим, управљање тиристорима, заштите, мерења и сигнализацију.

Саставне компоненте енергетског дела побудног система су: исправљачки трансформатор, тиристорски претварачи, склоп за брзо разбуђивање, пренапонска заштита на једносмерној страни, склоп за почетно побуђивање и неопходна расклопна опрема.

Номинални параметри система побуде који су дати у следећој табели:

Основни подаци система побуде	Величина
Номинална вредност исправљене струје	$I_{fn} = 724 \text{ A}$
Номинални напон	$U_{fn} = 130 \text{ V}$
Номинална учестаност напона напајања	$f_n = 50 \text{ Hz}$
Коефицијент форсирања (у односу на номиналну струју побуде генератора)	$k_{fi} = 2$
Напон напајања сопствене потрошње система побуде (АС, трофазано, 50Hz)	$U_{sp} = 400 \text{ V}$
Напон напајања сопствене потрошње система побуде	$U_{sn} = 220\text{V} (\pm 20\%)$
Номинални напон напајања мерне гране дигиталног регулатора побуде од напонских мерних трансформатора (АС, трофазни, линијски, 50Hz)	$U_g = 100 \text{ V}$
Номинална фазна струја са струјних трансформатора	$I_g = 5 \text{ A}$

Управљање тиристорским мостом

Управљање тиристорима решено је у склопу дигиталног регулатора где се реализује формирање управљачког сигнала за:

- рад аутоматског регулатора побуде - ARP,
- рад резервног регулатора побуде - RRP,
- рад у тест режиму,
- разбуђивање инвертовањем,
- форсирање побуде

Управљачки сигнал у дигиталном регулатору са синхронизационим сигналом формира шест импулса за паљење тиристора. Шест струјних импулса за паљење тиристора трајања 120° и фазно померених за 60° долазе са регулатора до картице И/У које се налазе у рековима заштита и чија је улога да те струјне импулсе преведу у напонске. Ти напонски импулси су мале снаге и даље се воде до упалјачких ТУ картица које су такође смештене у рековима заштита.

ТУ упаљачке картице врше претварање напонског импулса у поворку импулса високе фреквенције која се даље појачава и шаље на примаре импулсних трансформатора који служе за галванско одвајање управљачког кола од енергетског дела. Картице са импулсним трансформаторима су монтиране на плочама у ормарима где су смештени тиристорски мостови. Појачану поворку напонских импулса са ТУ картица импулсни трансформатори преносе до управљачких електрода тиристора. Импулси треба да буду довољне енергије да би се извршило паљење тиристора (струја ≤ 200 mA). Свака ТУ картица садржи по три упаљачка склопа, тако да се за један тиристорски мост користе две ТУ картице. Тиристорски упаљач чине:

- логички I -елемент
- високофреквентни осцилатор, у коме се формира чешаљ импулса за паљење тиристора,
- транзисторски појачавач импулса.

Пренапонска заштита на једносмерној страни

Код синхроних генератора чија се побуда напаја из тиристорског претварача, при поремећајима могу се појавити пренапони који могу проузроковати оштећења на тиристорском претварачу или побудном намотају. Пренапони се јављају најчешће у следећим случајевима:

- прелазни режим код асинхроног рада генератора,
- несиметрични кратки спојеви у електроенергетском систему,
- гашење поља побуде или прекид кола побуде.

Пренапонска заштита је изведена као двосмерна тиристорска заштита, са једним тиристором по грани.

Уређај заштите од пренапона састоји се од следећих елемената:

- два антипаралелено везана тиристора са блоком за управљање,
- отпорника за ограничење струје R_z ,
- релеја који региструје прораду заштите и делује на искључење побуде и генератора.

Склоп за почетно побуђивање генератора

После давања аутоматског налога за побуђивање из система управљања или ручно са командног ормана или рачунара у командној сали отпочиње процес побуђивања. Укључује се контактор Q_{pp} чиме се из акумулаторске батерије напаја ротор генератора и почиње процес побуђивања на ниво довољан да отпочне процес самопобуђивања, после чега дигитални регулатор напона аутоматски прихвата регулацију и обезбеђује напон на генератору до нивоа номиналног напона. У тренутку када дигитални регулатор побуде потпуно прихвати регулацију прекида се процес почетног побуђивања и искључује се контактор Q_{pp} .

Опрема је димензионисана тако да осигура 15-20 % струје побуде празног хода према карактеристици празног хода, што је довољно за даљи процес самопобуђивања генератора.

Пошто струја побуде постигне износ од око 40% струје побуде празног хода (што одговара око 50% напона генератора, односно напона напајања побуде) процес почетног побуђивања се завршава и искључује се склоп за почетну побуду.

Процес почетног побуђивања је додатно временски ограничен на 5 s када се врши искључење склопа почетне побуде. Ако се по истеку времена подешеног у регулатору побуде не достигне потребна побудна струја, односно напон на изводима генератора, издаје се сигнал опомене неуспелог почетног побуђивања.

Разбуђивање и гашење поља генератора

Разбуђивање генератора у нормалним режимима остварује се превођењем тиристорског претварача у инверторски режим.

У хаваријским режимима разбуђивање се остварује искључењем прекидача за демагнетизацију Q_D .

Склоп за гашење поља генератора сачињавају следећи елементи:

Гашење поља генератора се остварује тако што се најпре искључује генераторски прекидач, а затим прекидач за демагнетизацију при чему се паралелно намотају ротора прикључује отпорник преко кога се врши дисипација магнетне енергије побудног намотаја генератора.

ДИГИТАЛНИ РЕГУЛАТОР ПОБУДЕ И УПРАВЉАЊЕ СИСТЕМОМ ПОБУДЕ

Увод

Систем побуде обухвата две целине: блок управљања и блок енергетског претварача за побуду генератора. Обе целине реализоване су као подсистеми са двоструком резервом, односно и управљачки део и део енергетског претварача за побуду генератора реализовани су као два паралелна редунданта система, која се аутоматски активирају у тренутку испада тренутно активног канала система побуде. Управљачки део је реализован као аутономна целина, физички и функционално издвојена у односу на део енергетског претварача. Управљачки део представља дигитални регулатор побуде, који садржи аутоматски регулатор напона генератора, резервни регулатор струје побуде генератора, лимитере, тест режим, управљање тиристорима, заштиту, мерење и сигнализацију.

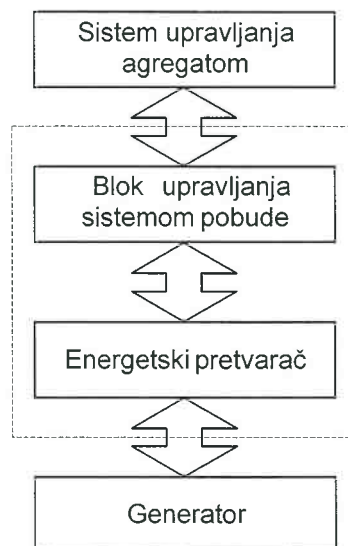

Слика 3.6. Упростила блок шема система побуде

На слици 3.6 приказана је упростила блок шема система побуде. Основу система чини управљачки део, реализован као аутономна целина у оквиру које су реализоване управљачке, регулационе, мерне и функције сигнализације неопходне за рад система побуде. Управљачки део је реализован као универзални блок, који се може повезивати са енергетским претварачима различитих структура, називних напона и снага, у зависности од типа реализованог система побуде. Блок енергетских претварача реализован је као независна целина, која поред функције побуђивања генератора, обједињава и све заштитне функције потребне за реализацију претварача снаге.

Блок управљања изведен је у складу са принципом да се у постројењима заштитна и регулациона опрема пројектује са двоструким степеном сигурности (све регулационе, заштитне и функције сигнализације реализоване са аутоматским прелазом између првог и другог канала).

Паралелан рад јединица DARP1 и DARP2 реализован је тако да у случају квара на некој од компонената активног канала, други канал аутоматски преузима све управљачке функције, без прекида процеса производње електричне енергије. Улазне величине регулатора подељене су у две групе: (и) аналогни, мерни сигнали и (ии) контактни улази и излази. Од мерних сигнала регулатор користи:

- напон статора,
- напон мреже,
- струју статора,
- струју ротора,
- напон синхронизације за управљање радом тиристорских мостова

Од контактних улаза, регулатор читава сва уклопна стања у погону неопходна за управљање секвенцом рада система побуде. Такође, регулатор читава и контакте неопходне за реализацију заштитних функција побудног система, као и даљинске команде које добија од надређеног система управљања. Излазе регулатора побуде чине:

- сигнали за управљање тиристорским мостовима,
- контакти за локално командовање прекидачем демагнетизације генератора,
- контакт за укључење контактора почетне побуде,
- локално/даљинско командовање и сигнализација.

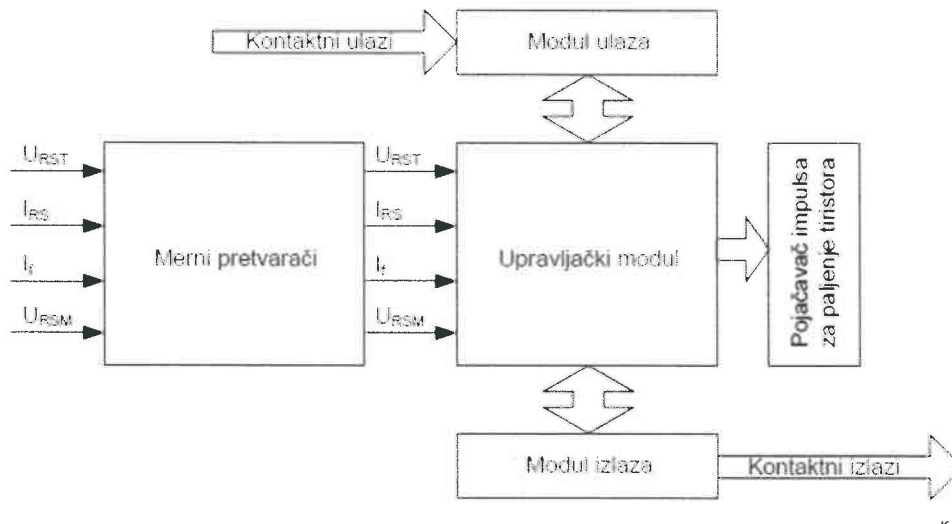

Слика 3.7. Блок управљачке електронике

На слици 3.7. приказана је блок шема електронике DARP-а. Управљачка електроника се састоји из следећих целина:

1. Модул за кондиционирање мерних сигнала служи за галванску изолацију и филтрацију три међуфазна напона статора генератора, две фазне струје генератора и струја побуде генератора. Напонски наизменични сигнали су нормиране вредности од 100 V AC, а струјни нормиране вредности 5A.
2. Управљачки модул базиран је на дигиталном процесору сигнала - DSP . На њему су реализоване управљачке, заштитне и сигнализационе функције неопходне за рад побудног система. Такође, на управљачком модулу реализована је и функција серијске везе, по стандардима RS232 и RS485 и MODBUS протоколу.

3. Модул за очтавање улазних контактних 24 VDC улазних сигнала, реализован је са укупно 40 улазних сигнала.
4. Модул контактних излаза 24VDC, реализован је са укупно 20 излазних контаката.
5. Наведени модули се напајају са напоном 24VDC $\pm 20\%$. Снага интерног блока напајања је 30W.
6. Плоча за командовање и сигнализацију, са корисничком тастатуром и LCD дисплејем.

Блок управљања

Блок управљања састоји се из следећих компоненти:

- аутоматски заштитни прекидачи за укључење напајања,
- картица мерних претвараача струја - MS,
- релејна шема управљања, прикључних клема,
- дигитални аутоматски регулатор побуде - DARP

Основна намена дигиталног регулатора побуде (DARP) састоји се у реализацији аутоматске регулације напона генератора. Ова управљачка функција имплементирана је коришћењем више модула, реализованих у комбинованој аналојној и дигиталној техници. Компактност и модуларност решења обезбеђене су коришћењем микропроцесорских компоненти, које повећавају поузданост уређаја и омогућавају једноставну измену и контролу рада управљачког алгорита.

Управљачке функције DARP-а реализоване су коришћењем следећих картица:

- картица мерних претвараача (KMP)
- микропроцесорска картица (MPK)
- картица управљачких излаза (KUI) картица дигиталних излаза (KDI)
- картица дигиталних улаза (KDU)

Блок шема повезивања картица управљачког дела ARP-а дата је на слици **Слика 3.8**.

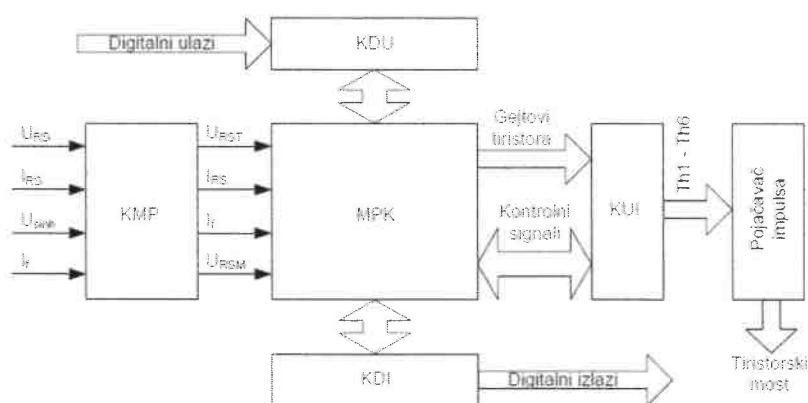

Слика 3.8. Шема веза електронике управљачког дела

Закон управљања напоном генератора

Управљање напоном генератора врши се помоћу дигиталног PI(D) управљачког закона, коме референца напона зависи од тренутне вредности реактивне снаге, сходно задатој напонско- реактивној карактеристици. Максимална референца напона ограничена је погонским дијаграмом генератора. Шема система за аутоматско управљање напоном генератора у затвореној повратној спрези дата је на слици **Слика 3.9**.

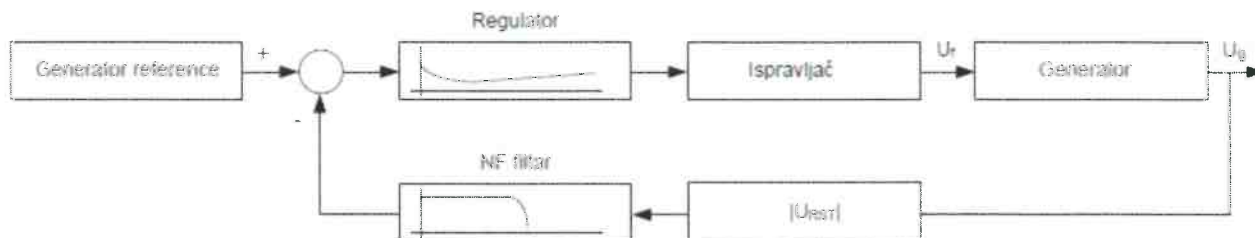

Слика 3.9. Блок шема аутоматског регулатора напона генератора

Функција генератора референце састоји се у томе да на основу задате напонско-реактивне карактеристике, погонског дијаграма генератора и тренутне вредности реактивне снаге одреди вредност напонске референце. Притиском на тастере "Више" и "Ниже" на командној табли напонско-реактивна карактеристика се транслира на више и на ниже, респективно.

Напонско-реактивна карактеристика, која дефинише вредност напонске референце на основу тренутне вредности реактивне снаге, дата је на слици **Слика 3.10**.

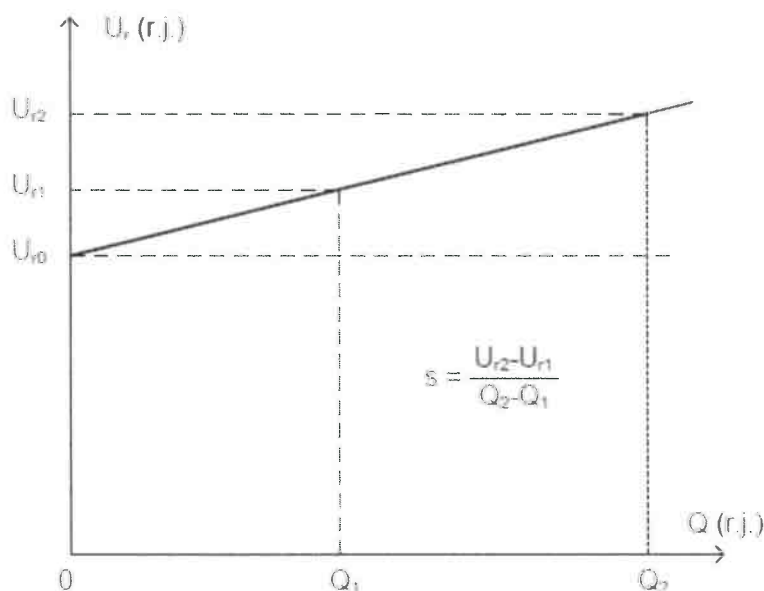

Слика 3.10. Напонско-реактивна карактеристика

Вредност напонске референце, добијена коришћењем напонско-реактивне карактеристике, може се ограничити у случајевима прекорачења максималне дозвољене вредности струје побуде и у случају прекорачења P-Q криве, задате погонским дијаграмом генератора. Погонски дијаграм дефинише ограничену област у равни P-Q вредности, којом се дефинише радна област генератора.

Закон управљања струјом генератора

Мерење струје побуде користи се приликом реализације резервне регулационе петље по струји побуде. Шема струјне регулационе петље дата је на слици **Слика 3.11**.

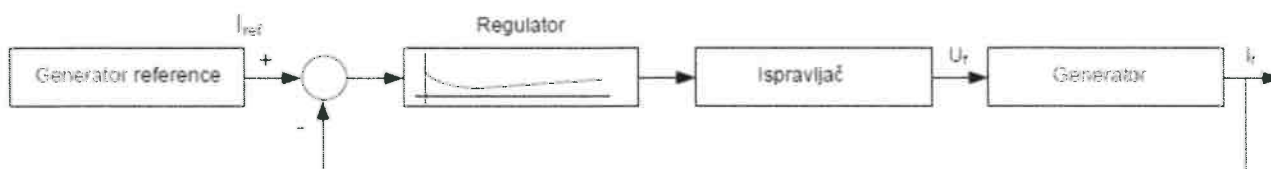

Слика 3.11. Блок шема резервног регулатора побудне струје

Закон управљања реализован је коришћењем дигиталног ПИ(Д) регулатора. Током рада резервног регулатора могуће је мењати вредност референце струје коришћењем тастера "Више" и "Ниже".

Остале управљачке функције, реализоване на МК

На МК је, поред наведених, програмски остављена могућност за реализацију управљачке функције стабилизатора електроенергетског система.

Функције побуђивања и разбуђивања реализоване су у виду секвенцијалног аутомата за праћење релејне сигнализације и за побуђивање излазних извршних релеа, све у циљу остваривања регуларних режима укључења и искључења генератора.

Секвенца управљања режимима рада система побуде

Алгоритам управљања радом побуде синхроног генератора дефинисан је секвенцијалним аутоматом, на чији се ток може утицати преко командних тастатура, и променом стања прекидача у погону синхроне машине. Тренутни режим рада постројења може се пратити на сигнализацији, реализованој у оквиру система побуде.

Команде и сигнализација система побуде подељени су на даљински командни пулт (који се налази у командној сали, где је управљање реализовано помоћу командне плоче система побуде) и локалну командну плочу - тастатуру регулатора (која се налази у орману побудног система). Избор места са кога се могу задавати команде уређаја врши се у управљачком менију на дисплеју активног канала.

Рад уређаја дефинисан је са четири режима: Аутоматски, Резервни, Тест режим, као и режим праћења активног канала. Да би се активирао било који од режима рада, неопходно је да прекидач за демагнетизацију буде укључен (укључење предикача за демагнетизацију може се извршити истовремено и са локалне и са даљинске команде). Избор режима рада врши се локално унутар менија на дисплеју активног канала побуде. Сигнализација режима рада постоји и на локалној и на даљинској командној плочи, као и сигнал на даљинском SKADA систему у електрани.

Аутоматски режим представља реализацију напонског регулатора синхроне машине, и то је режим који је реализован као основни режим рада уређаја. Након укључења прекидача за демагнетизацију, аутоматски режим рада уређаја могуће је покренути ако су испуњена следећа два услова: (а) ако је достигнута брзина агрегата од 95 % номиналне брзине, и (б) ако агрегат није везан на мрежу. У том случају, могуће је започети побуђивање генератора, притиском на тастер Побуђивање (тастер постоји и на даљинској контролном систему, као и на локалној плочи). Притиском на тастер Побуђивање започиње се процес у коме се напон статора генератора регулисано водизадату референтну вредност празног хода. Референца празног хода одговара вредности напона мреже у тренутку задавања команде побуђивања агрегата. Уколико, током побуђивања, напон генератора не достигне 90 % задате вредности у року од 10 секунди, процес побуђивања се завршава преласком регулатора у ручни режим рада, уз генерисање сигнала опомене Прелазак са АРП на РРП. Поновни прелазак на АРП могуће је извршити након квитирања поменутог сигнала опомене. Пошто је генератор припремљен за синхронизацију у празном ходу, могуће је извршити повезивање генератора на мрежу. Након уласка на мрежу, напонски регулатор генерише сигнал референце који одговара тренутној вредности реактивне снаге, дефинисана кривом статизма. У тренутку уласка на мрежу крива статизма пролази кроз тачку која одговара тренутној вредности мрежног напона и нултој вредности реактивне снаге, дефинисана кривом. Притиском на тастере више и ниже, док је генератор на мрежи, подиже се и спушта крива статизма, што за последицу има повећавање и смањивање реактивне снаге и напона генератора. Током рада генератора на мрежи, онемогућено је разбуђивање генератора.

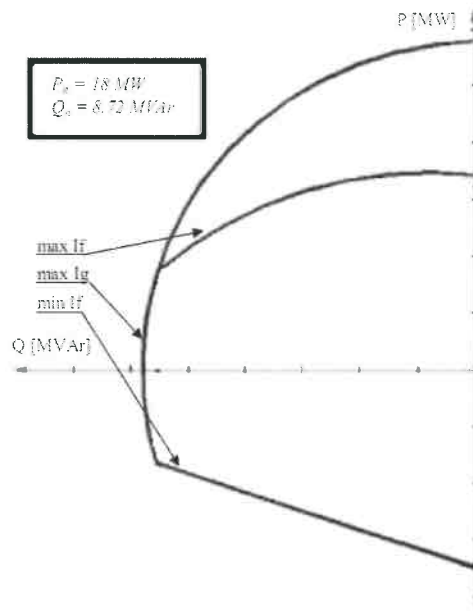

Слика 3.12. Погонски дијаграм генератора

При раду генератора реализовани су следећи лимитери побуде: (а) лимитер максималне струје побуде, (б) лимитер минималне струје побуде, и (ц) лимитер максималне струје статора. Лимитер максималне струје побуде ограничава са горње стране струју ротора, и реализован је као нелинерани блок који лимитира побуду у тренутку када се прекорачи задата вредност. Лимитер минималне струје побуде дефинисан је правом у погонском дијаграму генератора. У случају да радна тачка (P,Q) генератора оде лево од праве лимитера (слика 3.12.), спречава се даље смањивање побуде. Лимитер максималне струје статора дефинисан је полукружницом у погонском дијаграму, која дефинише парове максималних вредности активне и реактивне снаге. У случају да тачка режима рада оде изван задате полукружнице, спречава се даљи пораст погуде генератора.

У режим форсирања може се ући при активном аутоматском регулатору побуде при раду генератора на мрежи, уколико напон генератора падне испод вредности 70 % номиналне. У режиму форсирања прелази се у резервну регулацију, где се за референцу роторске струје задаје номинална вредност струје побуде помножена фактором 2.

При раду генератора, дефинисани су различити сигнали опомена и заштита, који су детаљно описани у упутству за рад са побудом.

Поред Аутоматског режима рада, у систему побуде су дефинисани режими: Резервни, Тест, и режим праћења активног канала. У Резервни режим моће се ући аутоматски (у случају појаве одговарајућих услова - неуспело побуђивање и губитак сигнала мерења напона статора), или намерно, притиском тастера за избор Резервног режима. У Резервни режим могуће је прећи у празном ходу, као и током рада на мрежи. Приликом рада резервног регулатора, врши се директно управљање струјом побуде притиском тастера Више и Ниже, којима се повећава или смањује референца роторске струје.

Тест режим представља вид управљања, карактеристичан за статичке системе побуде. Наиме, у тест режиму је могуће директно задавати команду угла паљења тиристорских мостова. У Тест режим је могуће ући на разбуђеној машини. Притиском на тастере Више и Ниже директно се мења вредност угла паљења тиристорског моста (што се може пратити на дисплеју активног канала побуде).

Режим праћења активног канала у функцији је на резервном каналу. У том случају, регулатор побуде прати све релевантне управљачке величине, и у случају испада активног канала, без прекида преузима регулацију побуде агрегата.

У следећим табелама су резервни делови које изабрани Понуђач испоручује за системе Побуде у Хе „Потпећ“ и Хе „Кокин Брод“. Ове табеле се обавезно Попуњавају. Уколико Понуђач не попуни у потпуности ове табеле његова Понуда се обија се као неодговарајућа. Рок за испоруку резервних делова је максимално 6 месеци од ступања уговора на снагу.

Резервни делови за побудни систем у Хе „Потпећ“					
Редни Број	Назив	Произвођач и тип	Комада	Јединична цена без ПДВ-а	Укупна цена без ПДВ-а
1.	Tiristor POWEREX PRX T9G0.16.12.03		6		
2.	Pretvarač 0..60mV/0..10mA/24VDC		1		
3.	Pretvarač -100..0..100V/-10..0..10mA/24VDC		1		
4.	Analogni panel instrument Ug 96x96mm (150%/150V)		1		
5.	Analogni panel instrument Uf 96x96mm (-10..0..10mA/-250..0..250V)		1		
6.	Napojni modul Phoenix Contact 24VDC/5A		1		
7.	Kartica prenaponske zaštite INT-PZ		1		
УКУПНО БЕЗ ПДВ-а:					

Резервни делови за побудни систем у Хе „Кокин Брод“					
Редни Број	Назив	Произвођач и тип	Комада	Јединична цена без ПДВ-а	Укупна цена без ПДВ-а
1.	Računar sistema akvizicije i touch panel sa napajanjem 24V/10A		1		
2.	Tiristor SEMIKRON SKT 1200/16E		6		
3.	Pretvarač 0..60mV/0..10mA/12VDC		1		
4.	Pretvarač -50..0..50V/-10..0..10mA/12VDC		1		
5.	Analogni panel instrument Ug 96x96mm (6/0,1kV)		1		
6.	Analogni panel instrument Uf 96x96mm (-10..0..10mA/-200..0..200V)		1		
7.	Analogni panel instrument If 96x96mm (0..10mA/0..1000A)		1		
8.	Analogni panel instrument If~ 96x96mm (0..5A/0..800A)		1		
УКУПНО БЕЗ ПДВ-а:					

Изабрани Понуђач је дужан да на писани захтев Наручиоца (e-mail), пружи стручне услуге из области своје регистроване делатности, услуге испитивања као и услуге интервентног типа на поправци система побуде агрегата.

Услуге испитивања агрегата су предмет договора Наручиоца и Изабраног Понуђача. Наручилац шаље писани захтев (e-mail) Изабраном Понуђачу минимално 5 календарских дана пре почетка пружања услуге.

Услуге на испитивању агрегата обухватају минимално следеће:

1. Испитивања у безнапонском стању

- Визуелни преглед комплетне опреме
- Провера свих прикључних конектора и клема и дотезање завртњева на клемама

- Провера контаката прекидача за демагнетизацију и растављача тиристорских мостова
- Мерење отпора изолације енергетске опреме према уземљењу
- Мерење отпора изолације тиристора
- Мерење отпора између гејта и катоде сваког тиристора
- Провера RC филтера тиристорских мостова
- Провера RC филтера система побуде
- Провера осигурача
- Провера аутоматских заштитних прекидача

2. Испитивања са укљученим само помоћним напајањима

- Мерење свих помоћних напона
- Испитивање свих аналогних сигнала и мерења и приказа на управљачком панелу
- Испитивање регулатора побуде
- Испитивање аутоматска регулација напона статора
- Испитивање статизма аутоматске регулације
- Испитивање ручне регулација струје побуде
- Испитивање лимитера максималне струје ротора
- Испитивање лимитера минималне побуде
- Испитивање заштитних функција регулатора
- Испитивање тиристорских мостова
- Провера сигнализације прегоривања осигурача
- Испитивање заштитних функција тиристорског моста
- Укључење и искључење и сигнализација положаја растављача тиристорских мостова
- Укључење и искључење и сигнализација положаја прекидача за демагнетизацију
- Команде и сигнали између система побуде и осталих уређаја у електрани
- Провера команди и сигнала на управљачком панелу
- Испитивање почетне побуде

3. Испитивања при заустављеном агрегату са укљученим помоћним напајањима и напајањем тиристорских мостова из независног извора

- Мерење напона синхронизације
- Снимање импулса за паљење тиристора
- Снимање облика напона на излазу тиристорских мостова
- Испитивање редунданције тиристорских мостова
- Испитивање редунданције регулатора
-

4. Испитивања са агрегатом у празном ходу на номиналној брзини

- Провера побуђивања у аутоматској регулацији
- Провера напона синхронизације
- Провера разбуђивања у аутоматској регулацији
- Провера побуђивања у ручној регулацији
- Провера разбуђивања у ручној регулацији
- Провера локалних и даљинских команди и сигнала
- Провера преласка са регулатора на регулатор при побуђеном генератору и преласка са моста на мост
- Провера преласка са аутоматске на ручну регулацију и обрнуто при побуђеном генератору
- Контрола температура термовизијском камером

5. Испитивања са агрегатом на мрежи

- Контрола рада система побуде на мрежи у аутоматској регулацији
- Провера реализованих лимитера система побуде
- Контрола температура термовизијском камером

6. Израда извештаја о испитивању

Код услуга интервентног типа, када је агрегат „неспреман“, тј. систем побуде не функционише правилно и агрегат не може радити на „мрежи“ Изабрани Понуђач је дужан да се појави на месту интервенције у року од 24 сата од пријема писаног захтева (e-mail) од стране Наручиоца.

Услуге испитивања и интервенисања на систему побуде агрегата се обрачунавају према стручној спреми извршилаца и броју потребних сати. Ова табела се обавезно Попуњава. Уколико Понуђач не попуни у потпуности ову табелу његова Понуда се обија се као неодговарајућа.

Стручна спрема	Број часова	Јединична цена без ПДВ-а / часу	Укупно без ПДВ-а
Стручне услуге електро инжењера	96		
Стручне услуге техничара/ВКВ/КВ мајстора	96		
Укупна вредност стручних услуга без ПДВ-а:			

3.2. Рок извршења услуга

Пружање услуга испитивања агрегата на објекту врши се у складу са динамиком планираног стајања агрегата у оквиру редовног ремонта или у другом термину. Интервентне услуге се врше према потреби. Рок за извршење услуга је до истека уговорених средстава, а најкасније до 31.12.2020. године. Понуђач ће бити уведен у посао када се стекну услови за пружање услуга писаним позивом Наручиоца, упућеном електронском поштом лицу за контакт из обрасца понуде, о чему ће се сачинити Записник о увођењу у посао.

Након пружених услуга Понуђач доставља Извештај о извршеним испитивањима. Рок за достављање Извештаја је 30 дана од извршених испитивања агрегата.

3.3. Место извршења услуга

Изабрани Понуђач ће планиране услуге извршавати на објектима Наручиоца: ЈП ЕПС Београд, Огранак "Дринско - Лимске ХЕ" Бајина Башта - "Лимске ХЕ" Нова Варош:

- Хидроелектрана "Увац".
- Хидроелектрана "Кокин Брод".
- Хидроелектрана "Бистрица".
- Хидроелектрана "Потпећ".

3.4. Квантитативни и квалитативни пријем услуга

Квантитативни и квалитативни пријем услуга врши се приликом пружања сваке појединачне услуге (сервиса на појединачном агрегату) у присуству овлашћених представника Наручиоца и изабраног Понуђача, на паритету франко пословни објекти Наручиоца, сачињавањем Записника о пруженим услугама.

У случају да се приликом пријема услуга утврди да стварно стање не одговара обиму и квалитету, Наручилац је дужан да рекламацију записнички констатује и исту одмах достави изабраном Понуђачу.

Изабрани Понуђач се обавезује да недостатке установљене од стране овлашћеног представника Наручиоца приликом пријема пружених услуга отклони у року од 5 дана (словима: пет) од момента пријема рекламације о свом трошку.

3.5. Гарантни рок

Гарантни рок за испоручена добра мора износити **Произвођачки** од дана записнички констатоване примопредаје. Гарантни рок за извршене услуге не може бити краћи од **12 (дванест) месеци**, од дана потписивања Записника о пруженим услугама.

Понуђач се обавезује да у гарантном року, о свом трошку, отклони све евентуалне недостатке на извршене услуге под условима утврђеним у техничкој гаранцији и важећим законским прописима РС.

Понуда Понуђача који понуди краћи гарантни рок биће одбијена као "неприхватљива".

4. УСЛОВИ ЗА УЧЕШЋЕ У ПОСТУПКУ ЈАВНЕ НАБАВКЕ ИЗ ЧЛАНА 75. И 76. ЗАКОНА О ЈАВНИМ НАБАВКАМА И УПУТСТВО КАКО СЕ ДОКАЗУЈЕ ИСПУЊЕНОСТ ТИХ УСЛОВА

Редни број	4.1. ОБАВЕЗНИ УСЛОВИ ЗА УЧЕШЋЕ У ПОСТУПКУ ЈАВНЕ НАБАВКЕ ИЗ ЧЛАНА 75. ЗАКОНА
1.	<p>Услов: Да је Понуђач регистрован код надлежног органа, односно уписан у одговарајући регистар.</p> <p>Доказ:</p> <ul style="list-style-type: none"> - за правно лице: Извод из регистра Агенције за привредне регистре, односно извод из регистра надлежног Привредног суда. - за предузетнике: Извод из регистра Агенције за привредне регистре, односно извод из одговарајућег регистра. <p>Напомена:</p> <ul style="list-style-type: none"> ▪ У случају да понуду подноси група Понуђача, овај доказ доставити за сваког члана групе Понуђача. ▪ У случају да Понуђач подноси понуду са Подизвођачем, овај доказ доставити и за сваког Подизвођача.
2.	<p>Услов: Да Понуђач и његов законски заступник није осуђиван за неко од кривичних дела као члан организоване криминалне групе, да није осуђиван за кривична дела против привреде, кривична дела против заштите животне средине, кривично дело примања или давања мита, кривично дело преваре.</p> <p>Доказ:</p> <ul style="list-style-type: none"> - за правно лице: <ol style="list-style-type: none"> 1) ЗА ЗАКОНСКОГ ЗАСТУПНИКА - Уверење из казнене евиденције надлежне полицијске управе Министарства унутрашњих послова - Захтев за издавање овог уверења може се поднети према месту рођења или према месту пребивалишта. 2) ЗА ПРАВНО ЛИЦЕ - За кривична дела организованог криминала - Уверење посебног одељења (за организовани криминал) Вишег суда у Београду, којим се потврђује да Понуђач (правно лице) није осуђиван за неко од кривичних дела као члан организоване криминалне групе. С тим у вези на интернет страници Вишег суда у Београду објављено је обавештење http://www.bg.vi.sud.rs/lt/articles/o-visem-sudu/obavestjenje-ke-za-pravna-lica.html 3) ЗА ПРАВНО ЛИЦЕ - За кривична дела против привреде, против животне средине, кривично дело примања или давања мита, кривично дело преваре - Уверење Основног суда (које обухвата и податке из казнене евиденције за кривична дела која су у надлежности редовног кривичног одељења Вишег суда) на чијем подручју је седиште домаћег правног лица, односно седиште представништва или огранка страног правног лица, којом се потврђује да Понуђач (правно лице) није осуђиван за кривична дела против привреде, кривична дела против животне средине, кривично дело примања или давања мита, кривично дело преваре. <p>Посебна напомена:</p> <p>Уколико уверење Основног суда не обухвата податке из казнене евиденције за кривична дела која су у надлежности редовног кривичног одељења Вишег суда, потребно је поред уверења Основног суда доставити и Уверење Вишег суда на чијем подручју је седиште домаћег правног лица, односно седиште представништва или огранка страног правног лица, којом се потврђује да Понуђач (правно лице) није осуђиван за кривична дела против привреде и кривично дело примања мита.</p> <ul style="list-style-type: none"> - за физичко лице и предузетника: Уверење из казнене евиденције надлежне полицијске управе Министарства унутрашњих послова - Захтев за издавање овог уверења може се поднети према месту рођења или према месту пребивалишта. <p>Напомена:</p> <ul style="list-style-type: none"> ▪ У случају да понуду подноси правно лице потребно је доставити овај доказ и за правно лице и за законског заступника. ▪ У случају да правно лице има више законских заступника, ове доказе доставити за сваког од њих. ▪ У случају да понуду подноси група Понуђача, ове доказе доставити за сваког члана групе Понуђача. ▪ У случају да Понуђач подноси понуду са Подизвођачем, ове доказе доставити и за сваког Подизвођача. <p>Ови докази не могу бити старији од 2 (два) месеца пре отварања понуда.</p>

3.	<p>Услов: Да је Понуђач измирио доспеле порезе, доприносе и друге јавне дажбине у складу са прописима Републике Србије или стране државе када има седиште на њеној територији.</p> <p>Доказ: - за правно лице, предузетнике и физичка лица:</p> <p>1) Уверење Пореске управе Министарства финансија да је измирио доспеле порезе и доприносе и</p> <p>2) Уверење Управе јавних прихода локалне самоуправе (града, односно општине) према месту седишта пореског обвезника правног лица и предузетника, односно према пребивалишту физичког лица, да је измирио обавезе по основу изворних локалних јавних прихода.</p> <p>Напомена:</p> <ul style="list-style-type: none"> ▪ Уколико локална (општинска) управа јавних приход у својој потврди наведе да се докази за одређене изворне локалне јавне приходе прибављају и од других локалних органа/организација/установа Понуђач је дужан да уз потврду локалне управе јавних прихода приложи и потврде тих осталих локалних органа/организација/установа. ▪ Уколико је Понуђач у поступку приватизације, уместо горе наведена два доказа, потребно је доставити уверење Агенције за приватизацију да се налази у поступку приватизације. ▪ У случају да понуду подноси група Понуђача, ове доказе доставити за сваког учесника из групе. ▪ У случају да Понуђач подноси понуду са Подизвођачем, ове доказе доставити и за Подизвођача (ако је више Подизвођача доставити за сваког од њих). <p>Ови докази не могу бити старији од 2 (два) месеца пре отварања понуда.</p>
4.	<p>Услов: Да је Понуђач поштовао обавезе које произилазе из важећих прописа о заштити на раду, запошљавању и условима рада, заштити животне средине, као и да нема забрану обављања делатности која је на снази у време подношења понуде.</p> <p>Доказ: - Потписан и оверен Образац изјаве на основу члана 75. став 2. ЗЈН - Образац број 4.</p> <p>Напомена:</p> <ul style="list-style-type: none"> ▪ Изјава мора да буде потписана од стране овлашћеног лица за заступање Понуђача и оверена печатом. ▪ Уколико понуду подноси група Понуђача или понуду подноси Понуђач са Подизвођачем, Изјава мора бити достављена за сваког члана групе Понуђача / Подизвођача. Изјава мора бити потписана од стране овлашћеног лица за заступање Понуђача из групе Понуђача / Подизвођача и оверена печатом.
<p>4.2. ДОДАТНИ УСЛОВИ ЗА УЧЕШЋЕ У ПОСТУПКУ ЈАВНЕ НАБАВКЕ ИЗ ЧЛАНА 76. ЗАКОНА</p>	
5.	<p>Пословни капацитет</p> <p>Да Понуђач, Понуђач са подизвођачима, или група Понуђача располаже неопходним пословним капацитетом ако је у периоду од 01.01.2016. године до дана истека рока за подношење понуда за предметну ЈН, извео радове и услуге на сервисирању система побуде, у износу од најмање 3.000.000,00 динара (укупно за све године).</p> <p>Доказ:</p> <ul style="list-style-type: none"> - Референтна листа, односно списак изведених радова и услуга на сервисирању система побуде - Образац број 6. - Потписане и оверене потврде Наручиоца које прате референтну листу, односно списак изведених радова и услуга на сервисирању система побуде - Образац број 7.

Кадровски капацитет

Понуђач, Понуђач са подизвођачима или група Понуђача, мора располагати са довољним кадровским капацитетом тј. треба да има минимум следеће:

Најмање **2 (два)** запослена дипломирана електро инжењера и **3 (три)** запослена квалификована сервисера, који имају одговарајућу стручну спрему електро или машинске струке (најмање КВ степен стручне спреме), односно има радно ангажоване наведене извршиоце (по основу другог облика ангажовања ван радног односа, предвиђеног члановима 197. - 202. Закона о раду.)

6.

Доказ:

- Изјава Понуђача о довољном кадровском капацитету - попуњен, потписан и оверен Образац број **8.** из ове Конкурсне документације.
- Фотокопија пријаве - одјаве на обавезно социјално осигурање издате од надлежног Фонда **ПИО** (образац **М** (или **МЗА**), којом се потврђује да су запослени радници, наведени у Обрасцу број **8.**, запослени код Понуђача - **за лица у радном односу код Понуђача.**
- Фотокопија важећег Уговора о ангажовању - **за лица ангажована ван радног односа.**
- Фотокопија Дипломе, Уверења, Сертификата или другог доказа о стеченој стручној спремности односно о доказивању наведене квалификације, за свих 5 (пет) извршилаца.

Понуда Понуђача који не докаже да испуњава наведене обавезне и додатне услове из тачака 1. до 6. овог обрасца, биће одбијена као "неприхватљива".

1. Сваки Подизвођач мора да испуњава услове из члана 75. став 1. тачка 1), 2) и 4) Закона, што доказује достављањем доказа наведених у овом одељку. Додатне услове из члана 76. Закона, Понуђач испуњава самостално без обзира на ангажовање Подизвођача.
2. Сваки Понуђач из групе Понуђача која подноси заједничку понуду мора да испуњава услове из члана 75. став 1. тачка 1), 2) и 4) Закона, што доказује достављањем доказа наведених у овом одељку. Додатне услове из члана 76. Закона Понуђачи из групе испуњавају заједно, на основу достављених доказа у складу са овим одељком Конкурсне документације.
3. Докази о испуњености услова из члана 77. Закона могу се достављати у невереним копијама. Наручилац може пре доношења Одлуке о додели Уговора, захтевати од Понуђача, чија је понуда на основу Извештаја Комисије за јавну набавку оцењена као најповољнија да достави на увид оригинал или оверену копију свих или појединих доказа.

Ако Понуђач у остављеном, примереном року који не може бити краћи од 5 (пет) дана, не достави на увид оригинал или оверену копију тражених доказа, Наручилац ће његову понуду одбити као "неприхватљиву".

4. Лице уписано у Регистар Понуђача није дужно да приликом подношења понуде доказује испуњеност обавезних услова за учешће у поступку јавне набавке, односно Наручилац не може одбити као "неприхватљиву", понуду зато што не садржи доказ одређен Законом или Конкурсном документацијом, ако је Понуђач, навео у понуди интернет страницу на којој су тражени подаци јавно доступни. У том случају Понуђач може, да у Изјави (која мора бити потписана и оверена, пожељно да буде на меморандуму), да наведе да је уписан у Регистар Понуђача. Уз наведену Изјаву, Понуђач може да достави и фотокопију Решења о упису Понуђача у Регистар Понуђача.

На основу члана 79. став 5. Закона Понуђач није дужан да доставља следеће доказе који су јавно доступни на интернет страницама надлежних органа, и то:

- 1) Извод из регистра надлежног органа:
 - Извод из регистра АПР: www.apr.gov.rs
- 2) Докази из члана 75. став 1. тачка 1), 2) и 4) Закона
 - Регистар Понуђача: www.apr.gov.rs

5. Уколико је доказ о испуњености услова електронски документ, Понуђач доставља копију електронског документа у писаном облику, у складу са законом којим се уређује електронски документ.
6. Ако Понуђач има седиште у другој држави, Наручилац може да провери да ли су документи којима Понуђач доказује испуњеност тражених услова издати од стране надлежних органа те државе.
7. Ако Понуђач није могао да прибави тражена документа у року за подношење понуде, због тога што она до тренутка подношења понуде нису могла бити издата по прописима државе у којој Понуђач има седиште и уколико уз понуду приложи одговарајући доказ за то, Наручилац ће дозволити Понуђачу да накнадно достави тражена документа у примереном року.
8. Ако се у држави у којој Понуђач има седиште не издају докази из члана 77. став 1. Закона, Понуђач може, уместо доказа, приложити своју писану Изјаву, дату под кривичном и материјалном одговорношћу оверену пред судским или управним органом, јавним бележником или другим надлежним органом те државе.
9. Понуђач је дужан да без одлагања, а најкасније у року од 5 (пет) дана од дана настанка промене у било којем од података које доказује, о тој промени писмено обавести Наручиоца и да је документује на прописани начин.

5. КРИТЕРИЈУМ ЗА ДОДЕЛУ УГОВОРА

Избор најповољније понуде ће се извршити применом критеријума **"Најнижа понуђена цена"**. Критеријум за оцењивање понуда **"Најнижа понуђена цена"**, заснива се на понуђеној цени као једином критеријуму.

5.1. Резервни критеријум

Уколико две или више понуда имају исту најнижу понуђену цену, Наручилац ће извршити доделу Уговора, односно предност дати Понуђачу који понуди дужи гарантни рок за извршене услуге.

Уколико ни после примене резервних критеријума не буде могуће изабрати најповољнију понуду, најповољнија понуда биће изабрана путем жреба.

Извлачење путем јавног жреба Наручилац ће извршити јавно, у присуству Понуђача који имају исту најнижу понуђену цену и исти гарантни рок. На посебним папирима који су исте величине и боје Наручилац ће исписати називе Понуђача, те папире ставити у кутију, одакле ће један члан Комисије, који ће бити одређен на лицу места, извући само један папир, а Понуђачу чији назив буде на извученом папиру биће додељен Уговор о јавној набавци.

6. УПУТСТВО ПОНУЂАЧИМА КАКО ДА САЧИНЕ ПОНУДУ

Конкурсна документација садржи Упутство Понуђачима како да сачине понуду и потребне податке о захтевима Наручиоца у погледу садржине понуде, као и услове под којима се спроводи поступак избора најповољније понуде у поступку јавне набавке.

Понуђач мора да испуњава све услове одређене Законом о јавним набавкама (у даљем тексту: Закон) и Конкурсном документацијом. Понуда се припрема и доставља на основу позива, у складу са Конкурсном документацијом, у супротном, понуда се одбија као "неприхватљива".

6.1. Језик на којем понуда мора бити састављена

Наручилац је припремио Конкурсну документацију на српском језику и водиће поступак јавне набавке на српском језику.

Понуда са свим прилозима мора бити сачињена на српском језику.

Прилози који чине саставни део понуде, достављају се на српском језику. Уколико је неки прилог (доказ или документ) на страном језику, он мора бити преведен на српски језик и оверен од стране овлашћеног преводиоца, у супротном ће понуда бити одбијена као "неприхватљива".

6.2. Начин састављања и подношења понуде

Понуђач је обавезан да сачини понуду тако што Понуђач уписује тражене податке у обрасце који су саставни део Конкурсне документације и оверава је печатом и потписом законског заступника, другог заступника уписаног у регистар надлежног органа или лица овлашћеног од стране законског заступника уз доставу овлашћења у понуди. Доставља их заједно са осталим документима који представљају обавезну садржину понуде.

Препоручује се да сви документи поднети у понуди буду нумерисани и повезани у целину (јемствеником, траком и сл.), тако да се појединачни листови, односно прилози, не могу накнадно убацити, одстрањивати или замењивати.

Препоручује се да се нумерација поднете документације и образаца у понуди изврши на свакој страни на којој има текста, исписивањем "1 од н", "2 од н" и тако све до "н од н", с тим да "н" представља укупан број страна понуде.

Препоручује се да доказе који се достављају уз понуду, а због своје важности не смеју бити оштећени, означени бројем (меница - банкарска гаранција), стављају се у посебну фолију, а на фолији се видно означава редни број странице листа из понуде. Фолија се мора залепити при врху како би се докази, који се због своје важности не смеју оштетити, заштитили.

Понуђач подноси понуду у затвореној коверти или кутији, тако да се при отварању може проверити да ли је затворена, као и када, на адресу: Јавно предузеће "Електропривреда Србије" Београд, Огранак "Дринско - Лимске ХЕ" Бајина Башта - **"Лимске ХЕ" Нова Варош, Трг војводе Бојовића број 4., 31320 Нова Варош**, са назнаком: **"Понуда за јавну набавку - "Одржавање система побуде у "Лимским ХЕ", број: ЈН/2100/0144/2019 - "НЕ ОТВАРАТИ"**.

На полеђини коверте обавезно се уписује тачан назив и адреса Понуђача, телефон и факс понуђача, као и име и презиме овлашћеног лица за контакт.

У случају да понуду подноси група Понуђача, на полеђини коверте је пожељно назначити да се ради о групи Понуђача и навести називе и адресу свих чланова групе Понуђача.

Уколико Понуђачи подносе заједничку понуду, група Понуђача може да се определи да обрасце дате у Конкурсној документацији потписују и печатом оверавају сви Понуђачи из групе Понуђача или група Понуђача може да одреди једног Понуђача из групе који ће потписивати и печатом оверавати обрасце дате у Конкурсној документацији, изузев образаца који подразумевају давање Изјава под материјалном и кривичном одговорношћу морају бити потписани и оверени печатом од стране сваког Понуђача из групе Понуђача.

У случају да се Понуђачи определе да један Понуђач из групе потписује и печатом оверава обрасце дате у Конкурсној документацији (изузев образаца који подразумевају давање Изјава под материјалном и кривичном одговорношћу), наведено треба дефинисати Споразумом којим се Понуђачи из групе међусобно и према Наручиоцу обавезују на извршење јавне набавке, а који чини саставни део заједничке понуде сагласно члану 81. Закона.

Уколико је неопходно да Понуђач исправи грешке које је направио приликом састављања понуде и попуњавања образаца из Конкурсне документације, дужан је да поред такве исправке стави потпис особе или особа које су потписале образац понуде и печат Понуђача.

6.3. Обавезна садржина понуде

Садржину понуде, поред Обрасца понуде, чине и сви остали докази о испуњености услова из члана 75. и 76. Закона о јавним набавкама, предвиђени чланом 77. Закона, који су наведени у Конкурсној документацији, као и сви тражени Прилози и Изјаве (попуњени, потписани и печатом оверени) на начин предвиђен следећим ставом ове тачке:

- Образац понуде;
- Структура цене;
- Образац трошкова припреме понуде, ако Понуђач захтева надокнаду трошкова у складу са чланом 88. Закона;
- Изјава о независној понуди;
- Изјава у складу са чланом 75. став 2. Закона;
- Средства финансијског обезбеђења;
- Обрасци, Изјаве и докази одређене тачком 6.9 или 6.10 овог упутства у случају да Понуђач подноси понуду са Подизвођачем или заједничку понуду подноси група Понуђача;
- Докази о испуњености услова из члана 75. и 76. Закона у складу са чланом 77. Закона и Одељком 4. Конкурсне документације;
- Потписан и печатом оверен образац "Модел Уговора" (пожељно је да буде попуњен);
- Овлашћење за потписника понуде (у случају да не потписује законски заступник);
- Уговор о чувању пословне тајне и поверљивих информација;
- Споразум о заједничком наступању (у случају подношења заједничке понуде);
- Прилог о безбедности и здрављу на раду;
- Техничка документација којом се доказује испуњеност захтеваних техничких карактеристика, наведена у поглављу 3. Техничка спецификација Конкурсне документације.

Наручилац ће одбити као "неприхватљиве" све понуде које не испуњавају услове из Позива за подношење понуда и Конкурсне документације.

Наручилац ће одбити као "неприхватљиву" понуду Понуђача, за коју се у поступку стручне оцене понуда утврди да докази који су саставни део понуде садрже неистините податке.

6.4. Подношење и отварање понуда

Благовременим се сматрају понуде које су примљене, у складу са Позивом за подношење понуда објављеним на Порталу јавних набавки, без обзира на начин на који су послате.

Ако је понуда поднета по истеку рока за подношење понуда одређеног у Позиву, сматраће се "неблаговременом", а Наручилац ће по окончању поступка отварања понуда, овакву понуду вратити неотворену Понуђачу, са назнаком да је поднета "неблаговремено".

Комисија за јавну набавку ће благовремено поднете понуде јавно отворити дана наведеног у Позиву за подношење понуда у просторијама Наручиоца - ЈП "ЕПС" Београд, Огранак "Дринско - Лимске ХЕ" Бајина Башта - "Лимске ХЕ" Нова Варош, Трг војводе Бојовића број 4., у сали за састанке на IV спрату.

Представници Понуђача који учествују у поступку јавног отварања понуда, морају да пре почетка поступка јавног отварања доставе Комисији за јавну набавку писано Овлашћење за учествовање у овом поступку, на меморандуму (пожељно), заведено и оверено печатом и потписом законског заступника Понуђача или другог заступника уписаног у регистар надлежног органа или лица овлашћеног од стране законског заступника уз доставу овлашћења у понуди.

Комисија за јавну набавку води Записник о отварању понуда у који се уносе подаци у складу са Законом.

Записник о отварању понуда потписују чланови Комисије и присутни овлашћени представници Понуђача, који преузимају примерак Записника.

Наручилац ће у року од 3 (три) дана од дана окончања поступка отварања понуда поштом или електронским путем доставити Записник о отварању понуда Понуђачима који нису учествовали у поступку отварања понуда.

6.5. Начин подношења понуде

Понуђач може поднети само једну понуду.

Понуду може поднети Понуђач самостално, група Понуђача, као и Понуђач са Подизвођачем.

Понуђач који је самостално поднео понуду не може истовремено да учествује у заједничкој понуди или као Подизвођач. У случају да Понуђач поступи супротно наведеном упутству свака понуда Понуђача у којој се појављује биће одбијена.

Понуђач може бити члан само једне групе Понуђача која подноси заједничку понуду, односно учествовати у само једној заједничкој понуди. Уколико је Понуђач, у оквиру групе Понуђача, поднео две или више заједничких понуда, Наручилац ће све такве понуде одбити.

Понуђач који је члан групе Понуђача не може истовремено да учествује као Подизвођач. У случају да Понуђач поступи супротно наведеном упутству свака понуда Понуђача у којој се појављује биће одбијена.

6.6. Измена, допуна и опозив понуде

У року за подношење понуде Понуђач може да измени или допуни већ поднету понуду писаним путем, на адресу Наручиоца, са назнаком: **"ИЗМЕНА - ДОПУНА понуде за јавну набавку - "Одржавање система побуде у "Лимским ХЕ", број: ЈН/2100/0144/2019 - НЕ ОТВАРАТИ"**.

У случају измене или допуне достављене понуде, Наручилац ће приликом стручне оцене понуде узети у обзир измене и допуне само ако су извршене у целини и према обрасцу на који се, у већ достављеној понуди, измена или допуна односи.

У року за подношење понуде Понуђач може да опозове поднету понуду писаним путем, на адресу Наручиоца, са назнаком **"ОПОЗИВ понуде за јавну набавку - "Одржавање система побуде у "Лимским ХЕ", број: ЈН/2100/0144/2019 - НЕ ОТВАРАТИ"**.

У случају опозива поднете понуде пре истека рока за подношење понуда, Наручилац такву понуду неће отварати, већ ће је неотворену вратити Понуђачу.

Уколико Понуђач измени или опозове понуду поднету по истеку рока за подношење понуда, Наручилац ће наплатити средство финансијског обезбеђења дато на име озбиљности понуде.

6.7. Партије

Набавка није обликована по партијама.

6.8. Понуда са варијантама

Понуда са варијантама није дозвољена.

6.9. Подношење понуде са подизвођачима

Понуђач је дужан да у понуди наведе да ли ће извршење набавке делимично поверити Подизвођачу. Ако Понуђач у понуди наведе да ће делимично извршење набавке поверити Подизвођачу, дужан је да наведе:

- Назив Подизвођача, а уколико Уговор између Наручиоца и Понуђача буде закључен, тај Подизвођач ће бити наведен у Уговору;
- Процент укупне вредности набавке који ће поверити Подизвођачу, а који не може бити већи од 50% као и део предметне набавке који ће извршити преко Подизвођача.

Понуђач у потпуности одговара Наручиоцу за извршење уговорене набавке, без обзира на број Подизвођача и обавезан је да Наручиоцу, на његов захтев, омогући приступ код Подизвођача ради утврђивања испуњености услова.

Обавеза Понуђача је да за Подизвођача достави доказе о испуњености обавезних услова из члана 75. став 1. тачка 1), 2) и 4) Закона наведених у одељку Услови за учешће из члана 75. Закона и Упутство како се доказује испуњеност тих услова.

Додатне услове из члана 76. Закона, Понуђач испуњава самостално, без обзира на ангажовање Подизвођача.

Све обрасце у понуди потписује и оверава Понуђач, изузев образаца под пуном материјалном и кривичном одговорношћу, које попуњава, потписује и оверава сваки Подизвођач у своје име. Понуђач не може ангажовати као Подизвођача лице које није навео у понуди, у супротном Наручилац ће реализовати средство обезбеђења и раскинути Уговор, осим ако би раскидом Уговора Наручилац претрпео знатну штету.

Понуђач може ангажовати као Подизвођача лице које није навео у понуди, ако је на страни Подизвођача након подношења понуде настала трајнија неспособност плаћања, ако то лице испуњава све услове одређене за Подизвођача и уколико добије претходну сагласност Наручиоца. Наручилац може на захтев Подизвођача и где природа предмета набавке то дозвољава пренети доспела потраживања директно Подизвођачу, за део набавке који се извршава преко тог Подизвођача. Пре доношења Одлуке о преношењу доспелих потраживања директно Подизвођачу Наручилац ће омогућити Понуђачу да у року од 5 (пет) дана од дана добијања позива Наручиоца приговори уколико потраживање није доспело. Све ово не утиче на правило да Понуђач у потпуности одговара Наручиоцу за извршење обавеза из поступка јавне набавке, односно за извршење уговорних обавеза, без обзира на број Подизвођача.

Наручилац у овом поступку не предвиђа примену одредби става 9. и 10. члана 80. Закона.

6.10. Подношење заједничке понуде

У случају да више Понуђача поднесе заједничку понуду, они као саставни део понуде морају доставити Споразум о заједничком извршењу набавке, којим се међусобно и према Наручиоцу обавезују на заједничко извршење набавке, који обавезно садржи податке прописане чланом 81. став 4. и 5. Закона о јавним набавкама и то:

- Податке о члану групе који ће бити Носилац посла, односно који ће поднети понуду и који ће заступати групу Понуђача пред Наручиоцем;
- Опис послова сваког од Понуђача из групе Понуђача у извршењу Уговора.

Сваки Понуђач из групе Понуђача која подноси заједничку понуду мора да испуњава услове из члана 75. став 1. тачка 1), 2) и 4) Закона, наведене у одељку Услови за учешће из члана 75. Закона и Упутство како се доказује испуњеност тих услова.

Додатне услове из члана 76. Закона, Понуђачи из групе испуњавају заједно, на основу достављених доказа дефинисаних Конкурсном документацијом.

У случају заједничке понуде групе Понуђача, обрасце под пуном материјалном и кривичном одговорношћу попуњава, потписује и оверава сваки члан групе Понуђача у своје име, (образац Изјаве о независној понуди и образац Изјаве у складу са чланом 75. став 2. Закона).

Понуђачи из групе Понуђача одговарају неограничено солидарно према Наручиоцу.

6.11. Понуђена цена

Цена се исказује у динарима, без пореза на додатну вредност.

У случају да у достављеној понуди није назначено да ли је понуђена цена са или без пореза на додатну вредност, сматраће се сагласно Закону, да је иста без пореза на додатну вредност.

Јединичне цене и укупно понуђена цена морају бити изражене са две децимале у складу са правилом заокруживања бројева. У случају рачунске грешке меродавна ће бити јединична цена.

Понуда која је изражена у две валуте, сматраће се "неприхватљивом".

Понуђена цена укључује све трошкове реализације предмета набавке до места извршења услуга, као и све зависне трошкове као што су: трошкови транспорта, осигурања, трошкови прибављања средстава финансијског обезбеђења и сви други трошкови.

Ако понуђена цена укључује и друге дажбине, Понуђач је дужан да тај део одвојено искаже у динарима.

Ако је у понуди исказана неуобичајено ниска цена, Наручилац ће поступити у складу са чланом 92. Закона.

6.12. Рок извршења услуга

Пружање услуга испитивања агрегата на објекту врши се у складу са динамиком планираног стајања агрегата у оквиру редовног ремонта или у другом термину. Интервентне услуге се врше према потреби. Рок за извршење услуге је до истека уговорених средстава, а најкасније до 31.12.2020. године. Понуђач ће бити уведен у посао када се стекну услови за пружање услуга писаним позивом Наручиоца, упућеном електронском поштом лицу за контакт из обрасца понуде, о чему ће се сачинити Записник о увођењу у посао.

Након пружених услуга Понуђач доставља Извештај о извршеним испитивањима. Рок за достављање Извештаја је 30 дана од извршених испитивања агрегата.

6.13. Место извршења услуга

Изабрани Понуђач ће планиране услуге извршавати на објектима Наручиоца: ЈП ЕПС Београд, Огранак "Дринско - Лимске ХЕ" Бајина Башта - "Лимске ХЕ" Нова Варош:

- Хидроелектрана "Увац".
- Хидроелектрана "Кокин Брод".
- Хидроелектрана "Бистрица".
- Хидроелектрана "Потпећ".

6.14. Гарантни рок

Гарантни рок за испоручена добра мора износити **Произвођачки** од дана записнички констатоване примопредаје. Гарантни рок за извршене услуге не може бити краћи од **12 (дванест) месеци**, од дана потписивања Записника о пруженим услугама.

Понуђач се обавезује да у гарантном року, о свом трошку, отклони све евентуалне недостатке на извршене услуге под условима утврђеним у техничкој гаранцији и важећим законским прописима РС.

Понуда Понуђача који понуди краћи гарантни рок биће одбијена као "неприхватљива".

Понуђач се обавезује да у гарантном року, о свом трошку, отклони све евентуалне недостатке на извршене услуге под условима утврђеним у техничкој гаранцији и важећим законским прописима РС.

Понуда Понуђача који понуди краћи гарантни рок биће одбијена као "неприхватљива".

6.15. Начин, рок и услови плаћања

Наручилац се обавезује да Понуђачу плати извршене услуге и радове на одржавању система побуде генератора, динарском дознаком на следећи начин:

100% вредности извршеног дела услуге са припадајућим порезом на додату вредност биће плаћено након извршења дела услуге, у року до 45 (четрдесетпет) календарских дана од дана пријема одговарајуће привремене ситуације издате на основу прихваћеног и одобреног Записника о примопредаји дела услуге (без примедби), потписаног од стране овлашћених представника уговорних страна.

Наручилац не прихвата авансно плаћање, односно Понуђач не може тражити аванс.

Рачун / привремена ситуација мора бити достављен на адресу Наручиоца: Јавно предузеће "Електропривреда Србије" Београд, Балканска број 13., Огранак "Дринско - Лимске ХЕ" Бајина Башта - "Лимске ХЕ" Нова Варош, Трг војводе Бојовића број 4., 31320 Нова Варош, ПИБ: 103920327 са обавезним прилозима и то: Записник о квантитативном и квалитативном пријему дела радова и услуга, са читко написаним именом и презименом и потписом овлашћеног лица Наручиоца.

У испостављеном рачуну / привременој ситуацији, изабрани Понуђач је дужан да се придржава тачно дефинисаних назива услуга и радова из Конкурсне документације и прихваћене понуде (из обрасца структуре цене). Рачуни који не одговарају наведеним тачним називима, ће се сматрати неисправним.

Уколико, због коришћења различитих шифраника и софтверских решења није могуће у самом рачуну навести горе наведени тачан назив, изабрани Понуђач је обавезан да уз рачун достави прилог са упоредним прегледом назива из рачуна са захтеваним називима из Конкурсне документације и прихваћене понуде.

6.16. Рок важења понуде

Понуда мора да важи најмање **60 (шездесет) календарских дана** од дана отварања понуда.

У случају да Понуђач наведе краћи рок важења понуде, понуда ће бити одбијена као "неприхватљива".

6.17. Средства финансијског обезбеђења

Сви трошкови око прибављања средстава финансијског обезбеђења падају на терет Понуђача, а и исти могу бити наведени у Обрасцу трошкова припреме понуде.

Члан групе Понуђача може бити налогодавац средства финансијског обезбеђења.

Средства финансијског обезбеђења морају да буду у валути у којој је и понуда.

Ако се за време трајања Уговора промене рокови за извршење уговорне обавезе, важност СФО мора се продужити.

Понуђач је дужан да достави следећа средства финансијског обезбеђења:

У понуди:

Меница као гаранција за озбиљност понуде

Понуђач је обавезан да уз понуду Наручиоцу достави бланко сопствену меницу за озбиљност понуде која је:

- Издата са клаузулом "без протеста" и "без извештаја" потписана од стране законског заступника или лица по овлашћењу законског заступника, на начин који прописује Закон о меници ("Сл. лист ФНРЈ" број: 104/1946, "Сл. лист СФРЈ" број: 16/1965, 54/1970 и 57/1989 и "Сл. лист СРЈ" број: 46/1996, "Сл. лист СЦГ" број: 01/2003 Уст. повеља).

- Евидентирана у Регистру меница и овлашћења кога води Народна банка Србије у складу са Одлуком о ближим условима, садржини и начину вођења регистра меница и овлашћења ("Сл. гласник РС" број: 56/2011 и 80/2015) и то документује овереним захтевом пословној банци да региструје меницу са одређеним серијским бројем, основ на основу кога се издаје меница и менично овлашћење (број ЈН) и износ из основа (тачка 4. став 2. Одлуке).
- Менично писмо - овлашћење којим Понуђач овлашћује Наручиоца да може наплатити меницу на износ од 10% од вредности понуде (без ПДВ-а) са роком важења минимално 30 (тридесет) календарских дана дужим од рока важења понуде, с тим да евентуални продужетак рока важења понуде има за последицу и продужење рока важења менице и меничног овлашћења, које мора бити издато на основу Закона о меници.
- Овлашћење којим законски заступник овлашћује лица за потписивање менице и меничног овлашћења за конкретан посао, у случају да меницу и менично овлашћење не потписује законски заступник Понуђача.
- Фотокопију важећег Картона депонованих потписа овлашћених лица за располагање новчаним средствима Понуђача код пословне банке, **оверену од стране банке.**
- Фотокопију ОП обрасца.
- Доказ о регистрацији менице у Регистру меница Народне банке Србије (фотокопија Захтева за регистрацију менице од стране пословне банке која је извршила регистрацију менице или извод са интернет странице Регистра меница и овлашћења НБС).

У случају да изабрани Понуђач после истека рока за подношење понуда, а у року важења опције понуде, повуче или измени понуду, не потпише Уговор када је његова понуда изабрана као најповољнија или не достави средство финансијског обезбеђења које је захтевано Уговором, Наручилац има право да изврши наплату бланко сопствене менице за озбиљност понуде.

Меница за озбиљност понуде ће бити враћена Понуђачу у року од 8 (осам) дана од дана предаје Наручиоцу средства финансијског обезбеђења која су захтевана у закљученом Уговору.

Меница за озбиљност понуде ће бити враћена Понуђачу са којим није закључен Уговор одмах по закључењу Уговора са Понуђачем чија понуда буде изабрана као најповољнија.

Уколико средство финансијског обезбеђења за озбиљност понуде није достављено уз понуду у складу са захтевом из Конкурсне документације понуда ће бити одбијена као "неприхватљива" због битних недостатака.

У року од 10 (десет) дана од дана закључења Уговора:

Меница као гаранција за добро извршење посла

Понуђач је обавезан да у року од 10 (десет) дана од дана закључења Уговора Наручиоцу достави меницу за добро извршење посла:

- Бланко сопствену меницу за добро извршење посла која је неопозива, без права протеста и наплатива на први позив, потписана и оверена службеним печатом од стране овлашћеног лица.
- Менично писмо - овлашћење којим Понуђач овлашћује Наручиоца да може наплатити меницу на износ од 10% од вредности Уговора (без ПДВ-а) са роком важења минимално 30 (тридесет) календарских дана дужим од рока важења Уговора, с тим да евентуални продужетак рока важења Уговора има за последицу и продужење рока важења менице и меничног овлашћења.
- Овлашћење којим законски заступник овлашћује лица за потписивање менице и меничног овлашћења за конкретан посао, у случају да меницу и менично овлашћење не потписује законски заступник Понуђача.
- Фотокопију важећег Картона депонованих потписа овлашћених лица за располагање новчаним средствима Понуђача код пословне банке, **оверену од стране банке.**
- Фотокопију ОП обрасца.

- Доказ о регистрацији менице у Регистру меница Народне банке Србије (фотокопија Захтева за регистрацију менице од стране пословне банке која је извршила регистрацију менице или извод са интернет странице Регистра меница и овлашћења НБС).

Меница за добро извршење посла може бити наплаћена у случају да изабрани Понуђач не буде извршавао своје уговорне обавезе у роковима и на начин предвиђен Уговором.

У тренутку квантитативног и квалитативног пријема услуга / примопредаје предмета Уговора:

Меница као гаранција за отклањање недостатака у гарантном року

Понуђач је обавезан да Наручиоцу у тренутку примопредаје предмета Уговора а најкасније 5 (пет) дана пре истека средства финансијског обезбеђења за добро извршење посла, достави:

- Бланко сопствену меницу за отклањање недостатака у гарантном року која је неопозива, без права протеста и наплатава на први позив, потписана и оверена службеним печатом од стране овлашћеног лица.
- Менично писмо - овлашћење којим Понуђач овлашћује Наручиоца да може наплатити меницу на износ од 5% од вредности Уговора (без ПДВ-а) са роком важења минимално 30 (тридесет) календарских дана дужим од уговореног гарантног рока
- Овлашћење којим законски заступник овлашћује лица за потписивање менице и меничног овлашћења за конкретан посао, у случају да меницу и менично овлашћење не потписује законски заступник Понуђача.
- Фотокопију важећег Картона депонованих потписа овлашћених лица за располагање новчаним средствима Понуђача код пословне банке, **оверену од стране банке.**
- Фотокопију ОП обрасца.
- Доказ о регистрацији менице у Регистру меница НБС (фотокопија Захтева за регистрацију менице од стране пословне банке која је извршила регистрацију менице и извод са интернет странице Регистра меница и овлашћења НБС).

Меница за отклањање недостатака у гарантном року може бити наплаћена у случају да Понуђач не отклони недостатке у гарантном року.

Уколико се средство финансијског обезбеђења за отклањање недостатака у гарантном року не достави у уговореном року, Наручилац има право да наплати средство финансијског обезбеђења за добро извршење посла.

Достављање средстава финансијског обезбеђења

Средство финансијског обезбеђења за озбиљност понуде доставља се као саставни део понуде и гласи на Јавно предузеће "Електропривреда Србије" Београд, Балканска број 13., 11000 Београд, Огранак "Дринско - Лимске ХЕ", Бајина Башта - "Лимске ХЕ" Нова Варош, Трг војводе Бојовића број 4., 31320 Нова Варош.

Средство финансијског обезбеђења за добро извршење посла гласи на Јавно предузеће "Електропривреда Србије" Београд, Балканска број 13., 11000 Београд, Огранак "Дринско - Лимске ХЕ", Бајина Башта - "Лимске ХЕ" Нова Варош, Трг војводе Бојовића број 4., 31320 Нова Варош, и доставља се лично или поштом на адресу: **Трг војводе Бојовића број 4., 31320 Нова Варош**, са назнаком: **Средство финансијског обезбеђења за јавну набавку број: ЈН/2100/0144/2019.**

Средство финансијског обезбеђења за отклањање недостатака у гарантном року гласи на Јавно предузеће "Електропривреда Србије" Београд, Балканска број 13., 11000 Београд, Огранак "Дринско - Лимске ХЕ", Бајина Башта - "Лимске ХЕ" Нова Варош, Трг војводе Бојовића број 4., 31320 Нова Варош, и доставља се приликом примопредаје предмета Уговора или поштом на адресу: **Трг војводе Бојовића број 4., 31320 Нова Варош**, са назнаком: **Средство финансијског обезбеђења за јавну набавку број: ЈН/2100/0144/2019.**

6.18. Начин означавања поверљивих података у понуди

Подаци које Понуђач оправдано значи као поверљиве биће коришћени само у току поступка јавне набавке у складу са позивом и неће бити доступни ником изван круга лица која су укључена у поступак јавне набавке. Ови подаци неће бити објављени приликом отварања понуда и у наставку поступка.

Наручилац може да одбије да пружи информацију која би значила повреду поверљивости података добијених у понуди.

Као поверљива, Понуђач може означити документа која садрже личне податке, а које не садржи ни један јавни регистар, или која на други начин нису доступна, као и пословне податке који су прописима одређени као поверљиви.

Наручилац ће као поверљива третирати она документа која у десном горњем углу великим словима имају исписано "ПОВЕРЉИВО".

Наручилац не одговара за поверљивост података који нису означени на горе наведени начин. Ако се као поверљиви означе подаци који не одговарају горе наведеним условима, Наручилац ће позвати Понуђача да уклони ознаку поверљивости. Понуђач ће то учинити тако што ће његов представник изнад ознаке поверљивости написати "ОПОЗИВ", уписати датум, време и потписати се.

Ако Понуђач у року који одреди Наручилац не опозове поверљивост документа, Наручилац ће третирати ову понуду као понуду без поверљивих података.

Наручилац је дужан да доследно поштује законите интересе Понуђача, штитећи њихове техничке и пословне тајне у смислу закона којим се уређује заштита пословне тајне.

Неће се сматрати поверљивим докази о испуњености обавезних услова, цена и други подаци из понуде који су од значаја за примену критеријума и рангирање понуде.

6.19. Поштовање обавеза које произлазе из прописа о заштити на раду и других прописа

Понуђач је дужан да при састављању понуде изричито наведе да је поштовао обавезе које произлазе из важећих прописа о заштити на раду, запошљавању и условима рада, заштити животне средине, као и да нема забрану обављања делатности која је на снази у време подношења понуде (Образац број 4. из Конкурсне документације).

6.20. Накнада за коришћење патената

Накнаду за коришћење патената, као и одговорност за повреду заштићених права интелектуалне својине трећих лица сноси Понуђач.

6.21. Начело заштите животне средине и обезбеђивања енергетске ефикасности

Наручилац је дужан да извршава услуге и радове тако да не загађују, односно који минимално утичу на животну средину, односно који обезбеђују адекватно смањење потрошње енергије - енергетску ефикасност.

6.22. Додатне информације и објашњења

Заинтересовано лице може, у писаном облику, тражити од Наручиоца додатне информације или појашњења у вези са припремањем понуде, при чему може да укаже Наручиоцу и на евентуално уочене недостатке и неправилности у Конкурсној документацији, најкасније 5 (пет) дана пре истека рока за подношење понуде, на адресу Наручиоца, са назнаком: "ОБЈАШЊЕЊА - позив за јавну набавку број: **ЈН/2100/0144/2019** или електронским путем на e-mail адресе: milojko.batakovic@eps.rs и srdjan.ljujic@eps.rs, радним данима (понедељак - петак) у времену од 08 до 14 часова. Захтев за појашњење примљен после наведеног времена или током викенда / нерадног дана биће евидентиран као примљен првог следећег радног дана, (обавезно сва питања и Захтеве за појашњење слати на обе наведене адресе).

Наручилац ће у року од 3 (три) дана по пријему Захтева објавити Одговор на Захтев на Порталу јавних набавки и својој интернет страници.

Тражење додатних информација и појашњења телефоном није дозвољено.

Ако је документ из поступка јавне набавке достављен од стране Наручиоца или Понуђача путем електронске поште или факсом, страна која је извршила достављање дужна је да од друге стране захтева да на исти начин потврди пријем тог документа, што је друга страна дужна и да учини када је то неопходно као доказ да је извршено достављање.

Ако Наручилац у року предвиђеном за подношење понуда измени или допуни Конкурсну документацију, дужан је да без одлагања измене или допуне објави на Порталу јавних набавки и на својој интернет страници.

Ако Наручилац измени или допуни Конкурсну документацију 8 (осам) или мање дана пре истека рока за подношење понуда, Наручилац је дужан да продужи рок за подношење понуда и објави Обавештење о продужењу рока за подношење понуда.

По истеку рока предвиђеног за подношење понуда Наручилац не може да мења нити да допуњује Конкурсну документацију.

Комуникација у поступку јавне набавке се врши на начин одређен чланом 20. Закона.

У зависности од изабраног вида комуникације, Наручилац ће поступати у складу са 13. начелним ставом који је Републичка комисија за заштиту права у поступцима јавних набавки заузела на 3. Општој седници, 14.04.2014. године, (објављеним на интернет страници www.kjn.gov.rs).

6.23. Трошкови понуде

Трошкове припреме и подношења понуде сноси искључиво Понуђач и не може тражити од Наручиоца накнаду трошкова.

Понуђач може да у оквиру понуде достави укупан износ и структуру трошкова припремања понуде тако што попуњава, потписује и оверава печатом Образац трошкова припреме понуде.

Ако је поступак јавне набавке обустављен из разлога који су на страни Наручиоца, Наручилац је дужан да Понуђачу надокнади трошкове израде узорка или модела, ако су израђени у складу са техничким спецификацијама Наручиоца и трошкове прибављања средстава финансијског обезбеђења, под условом да је Понуђач тражио накнаду тих трошкова у својој понуди.

6.24. Додатна објашњења, контрола и допуштене исправке

Наручилац може да захтева од Понуђача додатна објашњења која ће му помоћи при прегледу, вредновању и упоређивању понуда, а може да врши и контролу (увид) код Понуђача, односно његовог Подизвођача.

Уколико је потребно вршити додатна објашњења, Наручилац ће Понуђачу оставити примерени рок да поступи по позиву Наручиоца, односно да омогући Наручиоцу контролу (увид) код Понуђача, као и код његовог Подизвођача.

Наручилац може, уз сагласност Понуђача, да изврши исправке рачунских грешака уочених приликом разматрања понуде по окончаном поступку отварања понуда.

У случају разлике између јединичне цене и укупне цене, меродавна је јединична цена. Ако се Понуђач не сагласи са исправком рачунских грешака, Наручилац ће његову понуду одбити као "неприхватљиву".

6.25. Разлози за одбијање понуде

Понуда ће бити одбијена ако:

- Је "неблаговремена", "неприхватљива" или "неодговарајућа";
- Ако се Понуђач не сагласи са исправком рачунских грешака;
- Ако има битне недостатке сходно члану 106. ЗЈН;

односно ако:

- Понуђач не докаже да испуњава обавезне услове за учешће;
- Понуђач не докаже да испуњава додатне услове за учешће;
- Понуђач није доставио тражено средство финансијског обезбеђења;
- Је понуђени рок важења понуде краћи од прописаног;
- Понуда садржи друге недостатке због којих није могуће утврдити стварну садржину понуде или није могуће упоредити је са другим понудама.

Наручилац ће донети Одлуку о обустави поступка јавне набавке у складу са чланом 109. Закона.

6.26. Рок за доношење Одлуке о додели Уговора / обустави

Наручилац ће Одлуку о додели Уговора / обустави поступка донети у року од максимално 25 (двадесетпет) календарских дана од дана јавног отварања понуда.

Одлуку о додели Уговора / обустави поступка Наручилац ће објавити на Порталу јавних набавки у року од 3 (три) дана од дана доношења.

6.27. Негативне референце

Наручилац може одбити понуду уколико поседује доказ да је Понуђач у претходне 3 (три) године пре објављивања позива за подношење понуда, у поступку јавне набавке:

- Поступао супротно забрани из члана 23. и 25. Закона;
- Учинио повреду конкуренције;
- Доставио неистините податке у понуди или без оправданих разлога одбио да закључи Уговор о јавној набавци, након што му је Уговор додељен;
- Одбио да достави доказе и средства обезбеђења на шта се у понуди обавезао.

Наручилац може одбити понуду уколико поседује доказ који потврђује да Понуђач није испуњавао своје обавезе по раније закљученим Уговорима о јавним набавкама који су се односили на исти предмет набавке, за период од претходне 3 (три) године пре објављивања позива за подношење понуда.

Доказ наведеног може бити:

- Правоснажна судска Одлука или коначна Одлука другог надлежног органа;
- Исправа о реализованом средству финансијског обезбеђења испуњења обавеза у поступку јавне набавке или испуњења уговорних обавеза;
- Исправа о наплаћеној уговорној казни;
- Рекламације потрошача, односно Наручиоца, ако нису отклоњене у уговореном року;
- Изјава о раскиду Уговора због неиспуњења битних елемената Уговора дата на начин и под условима предвиђеним законом којим се уређују облигациони односи;
- Доказ о ангажовању на извршењу Уговора о јавној набавци лица која нису означена у понуди као Подизвођачи, односно чланови групе Понуђача;
- Други одговарајући доказ примерен предмету јавне набавке који се односи на испуњење обавеза у ранијим поступцима јавне набавке или по раније закљученим Уговорима о јавним набавкама.

Наручилац може одбити понуду ако поседује доказ из става 3. тачка 1) члана 82. Закона, који се односи на поступак који је спровео или Уговор који је закључио и други Наручилац ако је предмет јавне набавке истоврсан.

Наручилац ће поступити на наведене начине и у случају заједничке понуде групе Понуђача уколико утврди да постоје напред наведени докази за једног или више чланова групе Понуђача.

6.28. Увид у документацију

Понуђач има право да изврши увид у документацију о спроведеном поступку јавне набавке после доношења Одлуке о додели Уговора, односно Одлуке о обустави поступка о чему може поднети писмени захтев Наручиоцу.

Наручилац је дужан да лицу из става 1. омогући увид у документацију и копирање документације из поступка о трошку подносиоца Захтева, у року од 2 (два) дана од дана пријема писаног Захтева, уз обавезу да заштити податке у складу са чланом 14. Закона.

6.29. Заштита права Понуђача

Обавештење о роковима и начину подношења Захтева за заштиту права, са детаљним упутством о садржини потпуног Захтева за заштиту права у складу са чланом 151. став 1. тачка 1) - 7) Закона, као и износом таксе из члана 156. став 1. тачка 1) - 3) Закона и детаљним упутством о потврди из члана 151. став 1. тачка 6) Закона којом се потврђује да је уплата таксе извршена, а која се прилаже уз Захтев за заштиту права приликом подношења Захтева Наручиоцу, како би се захтев сматрао потпуним:

Рокови и начин подношења захтева за заштиту права:

Захтев за заштиту права подноси се лично или путем поште на адресу: ЈП "Електропривреда Србије" Београд, Огранак "Дринско - Лимске ХЕ" Бајина Башта - **"Лимске ХЕ" Нова Варош, Трг војводе Бојовића број 4., 31320 Нова Варош**, са назнаком Захтев за заштиту права за ЈН у отвореном поступку **"Одржавање система побуде у "Лимским ХЕ", број: ЈН/2100/0144/2019**, а копија се истовремено доставља Републичкој комисији. Захтев за заштиту права се може доставити и путем електронске поште на е-mail адресе: milojko.batakovic@eps.rs и srdjan.ljujic@eps.rs, радним данима (понедељак - петак) од 08 до 14 часова.

Захтев за заштиту права може се поднети у току целог поступка јавне набавке, против сваке радње Наручиоца, осим ако овим законом није другачије одређено.

Захтев за заштиту права којим се оспорава врста поступка, садржина Позива за подношење понуда или Конкурсне документације сматраће се благовременим ако је примљен од стране Наручиоца најкасније 7 (седам) дана пре истека рока за подношење понуда, без обзира на начин достављања и уколико је подносилац Захтева у складу са чланом 63. став 2. овог Закона указао Наручиоцу на евентуалне недостатке и неправилности, а Наручилац исте није отклонио.

Захтев за заштиту права којим се оспоравају радње које Наручилац предузме пре истека рока за подношење понуда, а након истека рока из става 3. ове тачке, сматраће се благовременим уколико је поднет најкасније до истека рока за подношење понуда.

После доношења Одлуке о додели Уговора и Одлуке о обустави поступка, рок за подношење Захтева за заштиту права је 10 (десет) дана од дана објављивања Одлуке на Порталу јавних набавки.

Захтев за заштиту права не задржава даље активности Наручиоца у поступку јавне набавке у складу са одредбама члана 150. ЗЈН.

Наручилац објављује Обавештење о поднетом Захтеву за заштиту права на Порталу јавних набавки и на својој интернет страници најкасније у року од 2 (два) дана од дана пријема Захтева за заштиту права, које садржи податке из Прилога ЗЛЗ Закона.

Наручилац може да одлучи да заустави даље активности у случају подношења Захтева за заштиту права, при чему је тад дужан да у Обавештењу о поднетом Захтеву за заштиту права наведе да зауставља даље активности у поступку јавне набавке.

Детаљно упутство о садржини потпуног Захтева за заштиту права у складу са чланом 151. став 1. тач. 1) - 7) ЗЈН:

Захтев за заштиту права садржи:

- 1) Назив и адресу подносиоца Захтева и лице за контакт;
- 2) Назив и адресу Наручиоца;
- 3) Податке о јавној набавци која је предмет Захтева, односно о Одлуци Наручиоца;
- 4) Повреде прописа којима се уређује поступак јавне набавке;
- 5) Чињенице и доказе којима се повреде доказују;
- 6) Потврду о уплати таксе из члана 156. ЗЈН;
- 7) Потпис подносиоца.

Ако поднети Захтев за заштиту права не садржи све обавезне елементе Наручилац ће такав Захтев одбацити закључком.

Закључак Наручилац доставља подносиоцу Захтева и Републичкој комисији у року од 3 (три) дана од дана доношења.

Против закључка Наручиоца подносилац Захтева може у року од 3 (три) дана од дана пријема закључка поднети Жалбу Републичкој комисији, док копију Жалбе истовремено доставља Наручиоцу.

Износ таксе из члана 156. став 1. тачка 1) - 3) ЗЈН:

Подносилац Захтева за заштиту права дужан је да на рачун буџета Републике Србије (број рачуна: **840-30678845-06**, шифра плаћања **153** или **253**, позив на број: **210001442019**, сврха: ЗЗП, ЈП "ЕПС" Београд, Огранак "Дринско - Лимске ХЕ" Бајина Башта - "Лимске ХЕ" Нова Варош, Трг војводе Бојовића број 4., 31320 Нова Варош, јавна набавка број: **ЈН/2100/0144/2019**, прималац уплате: буџет Републике Србије) уплати таксу од: **120.000,00 динара** у отвореном поступку.

Свака странка у поступку сноси трошкове које проузрокује својим радњама.

Ако је Захтев за заштиту права основан, Наручилац мора подносиоцу Захтева за заштиту права на писани Захтев надокнадити трошкове настале по основу заштите права.

Ако Захтев за заштиту права није основан, подносилац Захтева за заштиту права мора Наручиоцу на писани Захтев надокнадити трошкове настале по основу заштите права.

Ако је Захтев за заштиту права делимично усвојен, Републичка комисија одлучује да ли ће свака странка сносити своје трошкове или ће трошкови бити подељени сразмерно усвојеном Захтеву за заштиту права.

Странке у Захтеву морају прецизно да наведу трошкове за које траже накнаду.

Накнаду трошкова могуће је тражити до доношења Одлуке Наручиоца, односно Републичке комисије о поднетом Захтеву за заштиту права.

О трошковима одлучује Републичка комисија.

Одлука Републичке комисије је извршни наслов.

Детаљно упутство о потврди из члана 151. став 1. тачка 6) ЗЈН:

Потврда којом се потврђује да је уплата Таксе извршена, а која се прилаже уз Захтев за заштиту права приликом подношења Захтева Наручиоцу, како би се Захтев сматрао потпуним.

Чланом 151. Закона о јавним набавкама ("Сл. гласник РС" број: 124/2012, 14/2015 и 68/2015) је прописано да Захтев за заштиту права мора да садржи, између осталог, и Потврду о уплати Таксе из члана 156. ЗЈН.

Подносилац Захтева за заштиту права је дужан да на одређени рачун буџета Републике Србије уплати Таксу у износу прописаном чланом 156. ЗЈН.

Као доказ о уплати Таксе, у смислу члана 151. став 1. тачка 6) ЗЈН, прихватиће се:

1. Потврда о извршеној уплати Таксе из члана 156. ЗЈН која садржи следеће елементе:

- (1) Да буде издата од стране банке и да садржи печат банке;
- (2) Да представља доказ о извршеној уплати Таксе, што значи да Потврда мора да садржи податак да је Налог за уплату Таксе, односно Налог за пренос средстава реализован, као и датум извршења Налога. *Републичка комисија може да изврши увид у одговарајући извод евиденционог рачуна достављеног од стране Министарства финансија - Управе за трезор и на тај начин додатно провери чињеницу да ли је Налог за пренос реализован;
- (3) Износ Таксе из члана 156. ЗЈН чија се уплата врши;
- (4) Број рачуна: 840-30678845-06;
- (5) Шифру плаћања: 153 или 253;
- (6) Позив на број: Подаци о броју или ознаци јавне набавке поводом које се подноси Захтев за заштиту права;
- (7) Сврха: ЗЗП; назив Наручиоца, број или ознака јавне набавке поводом које се подноси Захтев за заштиту права;
- (8) Корисник: Буџет Републике Србије;
- (9) Назив уплатиоца, односно назив подносиоца Захтева за заштиту права за којег је извршена уплата Таксе;
- (10) Потпис овлашћеног лица банке.

2. Налог за уплату, први примерак, оверен потписом овлашћеног лица и печатом банке или поште, који садржи и све друге елементе из Потврде о извршеној уплати Таксе наведене под тачком 1.

3. Потврда издата од стране Републике Србије, Министарства финансија, Управе за трезор, потписана и оверена печатом, која садржи све елементе из Потврде о извршеној уплати Таксе из тачке 1., осим оних наведених под (1) и (10), за подносиоце Захтева за заштиту права који имају отворен рачун у оквиру припадајућег консолидованог рачуна трезора, а који се води у Управи за трезор (корисници буџетских средстава, корисници средстава организација за обавезно социјално осигурање и други корисници јавних средстава).

4. Потврда издата од стране Народне банке Србије, која садржи све елементе из Потврде о извршеној уплати Таксе из тачке 1, за подносиоце Захтева за заштиту права (банке и други субјекти) који имају отворен рачун код Народне банке Србије у складу са законом и другим прописом.

Примерак правилно попуњеног Налога за пренос и примерак правилно попуњеног Налога за уплату могу се видети на сајту Републичке комисије за заштиту права у поступцима јавних набавки:

<http://www.kjn.gov.rs/ci/uputstvo-o-uplati-republicke-administrativne-takse.html> и
<http://www.kjn.gov.rs/download/Taksa-popunjeni-nalozi-ci.pdf>

6.30. Закључивање и ступање на снагу Уговора

Наручилац ће доставити Уговор о јавној набавци Понуђачу којем је додељен Уговор у року од 8 (осам) дана од протеча рока за подношење Захтева за заштиту права.

Понуђач којем буде додељен Уговор, обавезан је да у року од највише 10 (десет) дана од дана закључења Уговора достави бланко сопствену меницу за добро извршење посла са пратећом документацијом.

Ако Понуђач којем је додељен Уговор одбије да потпише Уговор или Уговор не потпише у року од 8 (осам) дана, Наручилац може закључити Уговор са првим следећим најповољнијим Понуђачем.

Уколико у року за подношење понуда пристигне само једна понуда и та понуда буде прихватљива, Наручилац ће сходно члану 112. став 2. тачка 5) ЗЈН, закључити Уговор са Понуђачем и пре истека рока за подношење Захтева за заштиту права.

6.31. Измене током трајања Уговора

Наручилац може након закључења Уговора о јавној набавци без спровођења поступка јавне набавке повећати обим предмета набавке до лимита прописаног чланом 115. став 1. Закона о јавним набавкама.

Наручилац може повећати обим предмета јавне набавке из Уговора о јавној набавци за максимално до 5% укупне вредности Уговора под условом да има обезбеђена финансијска средства, у случају непредвиђених околности приликом реализације Уговора, за које се није могло знати приликом планирања набавке.

Након закључења Уговора о јавној набавци Наручилац може да дозволи промену битних елемената Уговора из објективних разлога који морају бити јасно и прецизно одређени у Конкурсној документацији, Уговору о јавној набавци, односно предвиђени посебним прописима, као што су: виша сила, измена важећих законских прописа, мере државних органа и измењене околности на тржишту настале услед више силе.

НАПОМЕНА:

У складу са чланом 9. тачка 18. Правилника о обавезним елементима Конкурсне документације у поступцима јавних набавки и начину доказивања испуњености услова ("Сл. гласник РС" број: 86/2015 и 41/2019), Понуђач није у обавези да приликом сачињавања понуде употребљава печат.

7. ОБРАСЦИ

ОБРАЗАЦ ПОНУДЕ

Понуда број: _____ од _____ за отворени поступак јавне набавке услуга:
"Одржавање система побуде у "Лимским ХЕ", број: ЈН/2100/0144/2019.

1) ОПШТИ ПОДАЦИ О ПОНУЂАЧУ

Назив Понуђача:	
Адреса Понуђача:	
Врста правног лица:	
Матични број Понуђача:	
Порески идентификациони број Понуђача (ПИБ):	
Име особе за контакт:	
Електронска адреса Понуђача (e-mail):	
Телефон:	
Телефакс:	
Број рачуна Понуђача и назив банке:	
Лице овлашћено за потписивање Уговора:	

2) ПОНУДУ ПОДНОСИ:

А) САМОСТАЛНО
Б) СА ПОДИЗВОЂАЧЕМ
В) КАО ЗАЈЕДНИЧКУ ПОНУДУ

НАПОМЕНА:

Заокружити начин подношења понуде и уписати податке о Подизвођачу, уколико се понуда подноси са Подизвођачем, односно податке о свим учесницима заједничке понуде, уколико понуду подноси група Понуђача.

3) ПОДАЦИ О ПОДИЗВОЂАЧУ

1)	Назив Подизвођача:	
	Адреса:	
	Врста правног лица:	
	Матични број:	
	Порески идентификациони број:	
	Име особе за контакт:	
	Процент укупне вредности набавке који ће извршити Подизвођач:	
	Део предмета набавке који ће извршити Подизвођач:	
2)	Назив Подизвођача:	
	Адреса:	
	Врста правног лица:	
	Матични број:	
	Порески идентификациони број:	
	Име особе за контакт:	
	Процент укупне вредности набавке који ће извршити Подизвођач:	
	Део предмета набавке који ће извршити Подизвођач:	

НАПОМЕНА:

Табелу "Подаци о Подизвођачу" попуњавају само они Понуђачи који подносе понуду са Подизвођачем, а уколико има већи број Подизвођача од места предвиђених у табели, потребно је да се наведени образац копира у довољном броју примерака, да се попуни и достави за сваког Подизвођача.

4) ПОДАЦИ О ЧЛАНУ ГРУПЕ ПОНУЂАЧА

1)	Назив члана групе Понуђача:	
	Адреса:	
	Врста правног лица:	
	Матични број:	
	Порески идентификациони број:	
	Име особе за контакт:	
2)	Назив члана групе Понуђача:	
	Адреса:	
	Врста правног лица:	
	Матични број:	
	Порески идентификациони број:	
	Име особе за контакт:	
3)	Назив члана групе Понуђача:	
	Адреса:	
	Врста правног лица:	
	Матични број:	
	Порески идентификациони број:	
	Име особе за контакт:	

НАПОМЕНА:

Табелу "Подаци о учеснику у заједничкој понуди" попуњавају само они Понуђачи који подносе заједничку понуду, а уколико има већи број учесника у заједничкој понуди од места предвиђених у табели, потребно је да се наведени образац копира у довољном броју примерака, да се попуни и достави за сваког Понуђача који је учесник у заједничкој понуди.

5) ЦЕНА И КОМЕРЦИЈАЛНИ УСЛОВИ ПОНУДЕ

А) ЦЕНА

ПРЕДМЕТ И БРОЈ НАБАВКЕ	УКУПНА ЦЕНА без ПДВ-а
"Одржавање система побуде у "Лимским ХЕ" број: ЈН/2100/0144/2019	

Б) КОМЕРЦИЈАЛНИ УСЛОВИ

УСЛОВ НАРУЧИОЦА	ПОНУДА ПОНУЂАЧА
<p>НАЧИН, РОК И УСЛОВИ ПЛАЋАЊА:</p> <p>Наручилац се обавезује да Понуђачу плати извршене услуге и радове на одржавању система побуде генератора, динарском дознаком на следећи начин:</p> <p>100% вредности извршеног дела услуге са припадајућим порезом на додату вредност биће плаћено након извршења дела услуге, у року до 45 (четрдесетпет) календарских дана од дана пријема одговарајуће привремене ситуације издате на основу прихваћеног и одобреног Записника о примопредаји дела услуге (без примедби), потписаног од стране овлашћених представника уговорних страна.</p> <p>Наручилац не прихвата авансно плаћање, односно Понуђач не може тражити аванс.</p>	<p>Сагласан за захтевом Наручиоца ДА / НЕ (заокружити)</p>
<p>РОК ИЗВРШЕЊА УСЛУГА:</p> <p>Пружање услуга испитивања агрегата на објекту врши се у складу са динамиком планираног стајања агрегата у оквиру редовног ремонта или у другом термину. Интервентне услуге се врше према потреби. Рок за извршење услуге је до истека уговорених средстава, а најкасније до 31.12.2020. године. Понуђач ће бити уведен у посао када се стекну услови за пружање услуга писаним позивом Наручиоца, упућеном електронском поштом лицу за контакт из обрасца понуде, о чему ће се сачинити Записник о увођењу у посао.</p> <p>Након пружених услуга Понуђач доставља Извештај о извршеним испитивањима. Рок за достављање Извештаја је 30 дана од извршених испитивања агрегата.</p>	<p>Сагласан за захтевом Наручиоца ДА / НЕ (заокружити)</p>
<p>МЕСТО ИЗВРШЕЊА УСЛУГА:</p> <p>Изабрани Понуђач ће планиране услуге извршавати на објектима Наручиоца: ЈП ЕПС Београд, Огранак "Дринско - Лимске ХЕ" Бајина Башта - "Лимске ХЕ" Нова Варош:</p> <ul style="list-style-type: none"> - Хидроелектрана "Увац". - Хидроелектрана "Кокин Брод". - Хидроелектрана "Бистрица". - Хидроелектрана "Потпећ". 	<p>Сагласан за захтевом наручиоца ДА / НЕ (заокружити)</p>

ГАРАНТНИ РОК: Гарантни рок за испоручена добра мора износити Произвођачки од дана записнички констатоване примопредаје. Гарантни рок за извршене услуге не може бити краћи од 12 (дванест) месеци , од дана потписивања Записника о пруженим услугама. Понуђач се обавезује да у гарантном року, о свом трошку, отклони све евентуалне недостатке на извршене услуге под условима утврђеним у техничкој гаранцији и важећим законским прописима РС.	Гарантни рок за извршене услуге не може бити краћи од ____ месеци, од дана потписивања Записника о пруженим услугама.
РОК ВАЖЕЊА ПОНУДЕ: Понуда мора да важи најмање 60 (шездесет) календарских дана од дана отварања понуда.	____ календарских дана од дана отварања понуда.
Понуђач је обвезник плаћања ПДВ-а	ДА / НЕ (заокружити)
Понуда Понуђача који не прихвата услове Наручиоца за начин, рок и услове плаћања, рок извршења услуга, место извршења услуга, гарантни рок, и рок важења понуде сматраће се " неприхватљивом ".	

Датум

Понуђач

М.П.

НАПОМЕНЕ:

- Понуђач је обавезан да у обрасцу понуде попуни све комерцијалне услове, сва празна поља.
- Уколико Понуђачи подносе заједничку понуду, група Понуђача може да овласти једног Понуђача из групе Понуђача који ће попунити, потписати и печатом оверити образац понуде или да образац понуде потпишу и печатом овере сви Понуђачи из групе Понуђача (у том смислу овај образац треба прилагодити већем броју потписника.
- Уколико Понуђач није обвезник ПДВ-а, не може у Обрасцу структуре цене исказивати ПДВ.

ОБРАЗАЦ БРОЈ 2.

ОБРАЗАЦ СТРУКТУРЕ ЦЕНЕ - СПЕЦИФИКАЦИЈА
"Одржавање система побуде у "Лимским ХЕ"
Број: ЈН/2100/0144/2019

Табела 1.

Редни број (1)	Опис услуга (2)	Јединица мере (3)	Количина (4)	Јединична цена без ПДВ-а (5)	Јединична цена са ПДВ-ом (6)	Укупна цена без ПДВ-а (7)	Укупна цена са ПДВ-ом (8)
1.	Резервни делови за побудни систем у Хе „Потпећ“	сет	1				
2.	Резервни делови за побудни систем у Хе „Кокин Брод“	сет	1				
3.	Стручне услуге електро инжењера	часова	96				
4.	Стручне услуге техничара / ВКВ/КВ мајстора	часова	96				

Табела 2.

А.	УКУПНА ВРЕДНОСТ ПОНУДЕ БЕЗ ПДВ-а (збир колоне број 7. из Табеле 1.)	
Б.	УКУПАН ИЗНОС ПДВ-а	
В.	УКУПНА ВРЕДНОСТ ПОНУДЕ СА ПДВ-ом (А + Б)	

Датум

Понуђач

М.П.

НАПОМЕНЕ:

- Уколико група Понуђача подноси заједничку понуду овај образац потписује и оверава Носилац посла.
- Уколико Понуђач подноси понуду са Подизвођачем овај образац потписује и оверава печатом Понуђач

Упутство за попуњавање Обрасца структуре цене

Понуђач треба да попуни образац структуре цене на следећи начин:

Табела 1:

- У колону 5. уписати колико износи јединична цена без ПДВ-а за извршене услуге,
- У колону 6. уписати колико износи јединична цена са ПДВ-ом за извршене услуге,
- У колону 7. уписати колико износи укупна цена без ПДВ-а и то тако што ће помножити јединичну цену без ПДВ-а (наведену у колони 5.) са траженом количином (која је наведена у колони 4.),
- У колону 8. уписати колико износи укупна цена са ПДВ-ом и то тако што ће помножити јединичну цену са ПДВ-ом (наведену у колони 6.) са траженом количином (која је наведена у колони 4.).

Табела 2:

- У ред А. уписује се укупна вредност понуде без ПДВ-а (збир колоне број 7. из Табеле 1.).
- У ред Б. уписује се укупан износ ПДВ-а,
- У ред В. уписује се укупна вредност понуде са ПДВ-ом (А + Б).

На основу члана 26. Закона о јавним набавкама ("Сл. гласник РС" број: 124/2012, 14/2015 и 68/2015), члана 5. став 1. тачка 6) подтачка (4) и члана 16. Правилника о обавезним елементима Конкурсне документације у поступцима јавних набавки и начину доказивања испуњености услова ("Сл. гласник РС" број: 86/2015 и 41/2019), Понуђач даје:

ИЗЈАВУ О НЕЗАВИСНОЈ ПОНУДИ

и под пуном материјалном и кривичном одговорношћу потврђује да је понуду број: _____ за јавну набавку у отвореном поступку "Одржавање система побуде у "Лимским ХЕ", број: **ЈН/2100/0144/2019**, Наручиоца Јавно предузеће "Електропривреда Србије" Београд, Огранак "Дринско - Лимске ХЕ" Бајина Башта - "Лимске ХЕ" Нова Варош, по Позиву за подношење понуда објављеном на Порталу јавних набавки и интернет страници Наручиоца дана 20.09.2019. године, поднео независно, без договора са другим Понуђачима или заинтересованим лицима.

У супротном упознат је да ће сходно члану 168. став 1. тачка 2) Закона о јавним набавкама ("Сл. гласник РС" број: 124/2012, 14/2015 и 68/2015), Уговор о јавној набавци бити ништав.

Датум

Понуђач

М.П.

НАПОМЕНЕ:

- Изјава се доставља за Понуђача, Изјава мора бити попуњена, потписана и оверена од стране овлашћеног лица за заступање Понуђача.
- У случају да Понуђач подноси понуду са Подизвођачем, Изјава се доставља за сваког Подизвођача. Изјава мора бити попуњена, потписана и оверена од стране овлашћеног лица за заступање Подизвођача и оверена печатом.
- Уколико заједничку понуду подноси група Понуђача, Изјава се доставља за сваког члана групе Понуђача. Изјава мора бити попуњена, потписана од стране овлашћеног лица за заступање Понуђача из групе Понуђача и оверена печатом.
- Приликом подношења понуде овај образац копирати у потребном броју примерака.

На основу члана 75. став 2. Закона о јавним набавкама ("Сл. гласник РС" број: 124/2012, 14/2015 и 68/2015), као Понуђач дајем:

ИЗЈАВУ

којом изричито наводимо да смо у свом досадашњем раду и при састављању понуде број: _____ за јавну набавку у отвореном поступку "**Одржавање система побуде у "Лимским ХЕ"**", број: **ЈН/2100/0144/2019**, поштовали обавезе које произилазе из важећих прописа о заштити на раду, запошљавању и условима рада, заштити животне средине, као и да немамо забрану обављања делатности која је на снази у време подношења понуде.

Датум

Понуђач

М.П.

НАПОМЕНЕ:

- Изјава се доставља за Понуђача, Изјава мора бити попуњена, потписана и оверена од стране овлашћеног лица за заступање Понуђача.
- У случају да Понуђач подноси понуду са Подизвођачем, Изјава се доставља за сваког Подизвођача. Изјава мора бити попуњена, потписана и оверена од стране овлашћеног лица за заступање Подизвођача и оверена печатом.
- Уколико заједничку понуду подноси група Понуђача, Изјава се доставља за сваког члана групе Понуђача. Изјава мора бити попуњена, потписана од стране овлашћеног лица за заступање Понуђача из групе Понуђача и оверена печатом.
- Приликом подношења понуде овај образац копирати у потребном броју примерака.

ОБРАЗАЦ ТРОШКОВА ПРИПРЕМЕ ПОНУДЕ

за јавну набавку у отвореном поступку "Одржавање система побуде у "Лимским ХЕ"
број: ЈН/2100/0144/2019

На основу члана 88. став 1. Закона о јавним набавкама ("Сл. гласник РС" број: 124/2012, 14/2015 и 68/2015), члана 5. став 1. тачка б) подтачка (3) и члана 15. Правилника о обавезним елементима Конкурсне документације у поступцима јавних набавки и начину доказивања испуњености услова ("Сл. гласник РС" број: 86/2015 и 41/2019), уз понуду прилажем:

СТРУКТУРУ ТРОШКОВА ПРИПРЕМЕ ПОНУДЕ

Трошкови прибављања средстава финансијског обезбеђења	_____ динара
Укупни трошкови без ПДВ-а	_____ динара
ПДВ	_____ динара
Укупни трошкови са ПДВ-ом	_____ динара

Структуру трошкова припреме понуде прилажем и тражим накнаду наведених трошкова уколико Наручилац предметни поступак јавне набавке обустави из разлога који су на страни Наручиоца, сходно члану 88. став 3. Закона о јавним набавкама ("Сл. гласник РС" број: 124/2012, 14/2015 и 68/2015).

Датум

Понуђач

М.П.

НАПОМЕНЕ:

- Образац трошкова припреме понуде попуњавају само они Понуђачи који су имали наведене трошкове и који траже да им их Наручилац надокнади у Законом прописаном случају.
- Остале трошкове припреме и подношења понуде сноси искључиво Понуђач и не може тражити од Наручиоца накнаду трошкова (члан 88. став 2. Закона о јавним набавкама ("Сл. гласник РС" број: 124/2012, 14/2015 и 68/2015).
- Уколико Понуђач не попуни образац трошкова припреме понуде, Наручилац није дужан да му надокнади трошкове и у Законом прописаном случају.
- Уколико група Понуђача подноси заједничку понуду овај образац потписује и оверава Носилац посла. Уколико Понуђач подноси понуду са Подизвођачем овај образац потписује и оверава печатом Понуђач.

СПИСАК ИЗВЕДЕНИХ РАДОВА И УСЛУГА - СТРУЧНЕ РЕФЕРЕНЦЕ

У вези са јавном набавком број: **ЈН/2100/0144/2019** - "Одржавање система побуде у "Лимским ХЕ"

Референтна листу, односно списак изведених радова и услуга на сервисирању система побуде у периоду од 01.01.2016. године до дана истека рока за подношење понуда за предметну ЈН, са описом посла и годином у којој су изведени радови. Укупна вредност изведених радова за наведени период не сме бити мања од 3.000.000,00 (три милиона) динара без ПДВ-а (укупно за све године).

Редни број	Референтни Наручилац	Опис изведених услуга/радова	Лице за контакт и број телефона	Број и датум закључења Уговора	Датум реализације Уговора	Вредност изведених услуга/радова без ПДВ-а
1.						
2.						
3.						
4.						
5.						
6.						
УКУПНА ВРЕДНОСТ ИЗВЕДЕНИХ РАДОВА И УСЛУГА БЕЗ ПДВ-а						

Место и датум:

Понуђач:

М.П.

НАПОМЕНЕ:

- Уколико група Понуђача подноси заједничку понуду овај Образац потписује и оверава Носилац посла испред групе Понуђача.
- Приликом подношења понуде овај образац копирати у потребном броју примерака.
- Понуђач који даје нетачне податке у погледу стручних референци, чини прекршај по члану 170. став 1. тачка 3) Закона о јавним набавкама. Давање неистинитих података у понуди је основ за негативну референцу у смислу члана 82. став 1. тачка 3) Закона.

ПОТВРДА О РЕФЕРЕНТНИМ НАБАВКАМА

Наручилац предметних услуга/радова:

_____ (назив и седиште Наручиоца)

Лице за контакт:

_____ (име, презиме, контакт телефон)

Овим путем потврђујем да је:

_____ (навести назив седиште Понуђача)

за наше потребе извео:

_____ (навести референтне услуге/радове)

у уговореном року, обиму и квалитету

Датум закључења Уговора	Датум реализације Уговора	Вредност Уговора без ПДВ-а	Вредност изведених услуга/радова без ПДВ-а

Место и датум:

Референтни Наручилац:

_____ М.П. _____

НАПОМЕНЕ:

- Приликом подношења понуде овај Образац копирати у потребном броју примерака.
- Понуђач који даје нетачне податке у погледу стручних референци, чини прекршај по члану 170. став 1. тачка 3) Закона о јавним набавкама. Давање неистинитих података у понуди је основ за негативну референцу у смислу члана 82. став 1. тачка 3) Закона.

ИЗЈАВА ПОНУЂАЧА - КАДРОВСКИ КАПАЦИТЕТ

На основу члана 77. став 4. Закона о јавним набавкама ("Службени гласник РС" број: 124/2012, 14/2015 и 68/2015), Понуђач даје следећу:

ИЗЈАВУ О КАДРОВСКОМ КАПАЦИТЕТУ

Под пуном материјалном и кривичном одговорношћу изјављујем да располажемо кадровским капацитетом захтеваним предметном јавном набавком број: **ЈН/2100/0144/2019 - "Одржавање система побуде у "Лимским ХЕ"**, односно да смо у могућности да ангажујемо (по основу радног односа или неког другог облика ангажовања ван радног односа, предвиђеног члановима 197. - 202. Закона о раду), следећа лица која ће бити ангажована ради извршења Уговора:

Редни број	Захтевани кадровски капацитет	Име и презиме запосленог	Врста и степен стручне спреме
1.			
2.			
3.			
4.			
5.			
6.			
7.			
8.			

Датум

Понуђач

М.П.

НАПОМЕНЕ:

- Уколико група Понуђача подноси заједничку понуду овај образац потписује и оверава један или више чланова групе Понуђача сваки у своје име, а у зависности од тога на који начин група Понуђача испуњава тражени услов. Изјава мора бити попуњена, потписана од стране овлашћеног лица за заступање Понуђача из групе Понуђача и оверена печатом.
- Приликом подношења понуде овај образац копирати у потребном броју примерака.

На основу одредби Закона о меници ("Сл. лист ФНРЈ" број: 104/1946 и 18/1958, "Сл. лист СФРЈ" број: 16/1965, 54/1970 и 57/1989, "Сл. лист СРЈ" број: 46/1996, "Сл. лист СЦГ" број: 01/2003 Уст. повеља, "Сл. гласник РС" број: 80/2015) и Закона о платним услугама ("Сл. лист СРЈ" број: 03/2002 и 05/2003, "Сл. гласник РС" број: 43/2004, 62/2006, 111/2009 др. закон и 31/2011) и тачке 1, 2. и 6. Одлуке о облику садржини и начину коришћења јединствених инструмената платног промета:

ДУЖНИК: _____
(назив и седиште Понуђача)

МАТИЧНИ БРОЈ ДУЖНИКА (Понуђача): _____

ТЕКУЋИ РАЧУН ДУЖНИКА (Понуђача): _____

ПИБ ДУЖНИКА (Понуђача): _____

издаје дана _____ 2019. године.

МЕНИЧНО ПИСМО - ОВЛАШЋЕЊЕ ЗА КОРИСНИКА БЛАНКО СОПСТВЕНЕ МЕНИЦЕ

КОРИСНИК - ПОВЕРИЛАЦ: Јавно предузеће "Електропривреда Србије" Београд, Балканска број 13., 11000 Београд, Огранак "Дринско - Лимске ХЕ" Бајина Башта - "Лимске ХЕ" Нова Варош, Трг војводе Бојовића број 4., 31320 Нова Варош, Матични број: 20053658, ПИБ 103920327, број текућег рачуна: 160-797-13 "Banca Intesa".

Предајемо вам бланко сопствену меницу за **озбиљност понуде** која је неопозива, без права протеста и наплата на први позив.

Овлашћујемо Повериоца, да предату меницу серијски број: _____
(уписати серијски број менице) може поунити у износу од _____ динара,
(и словима _____ динара) - 10% од вредности понуде без ПДВ-а, за озбиљност понуде за јавну набавку у отвореном поступку "Одржавање система побуде у "Лимским ХЕ", број ЈН/2100/0144/2019, са роком важења минимално ____
(уписати број дана, минимално 30 (тридесет) календарских дана) дужим од рока важења понуде, с тим да евентуални продужетак рока важења понуде има за последицу и продужење рока важења менице и меничног овлашћења за исти број дана.

Истовремено Овлашћујемо Повериоца да попуни меницу за наплату на износ од _____ динара, (и словима _____ динара)
- 10% од вредности понуде без ПДВ-а и да безусловно и неопозиво, без протеста и трошкова, вансудски у складу са важећим прописима извршити наплату са свих рачуна Дужника

(унети одговарајуће податке Дужника - издаваоца менице - назив, место и адресу) код банке, а у корист Повериоца _____.

Овлашћујемо банке код којих имамо рачуне за наплату - да плаћање изврше на терет свих наших рачуна, као и да поднесу налог за наплату заведу у редослед чекања у случају да на рачунима уопште нема или нема довољно средстава или због поштовања приоритета у наплати са рачуна.

Дужник се одриче права на повлачење овог Овлашћења, на састављање приговора на задужење и на сторнирање задужења по овом основу за наплату.

Меница је важећа и у случају да дође до промене лица Овлашћеног за заступање Дужника, статусних промена или/и оснивања нових правних субјеката од стране Дужника. Меница је потписана од стране Овлашћеног лица за заступање Дужника _____ (унети име и презиме Овлашћеног лица).

Ово менично писмо - Овлашћење сачињено је у 2 (два) истоветна примерка, од којих је 1 (један) примерак за Повериоца, а 1 (један) задржава Дужник.

_____ Издавалац менице

Услови меничне обавезе:

1. Уколико као Понуђач у поступку јавне набавке након истека рока за подношење понуда повучемо, изменимо или одустанемо од своје понуде у року њене важности (опције понуде).
2. Уколико као изабрани Понуђач не потпишемо Уговор са Наручиоцем у року дефинисаном за потписивање Уговора или не обезбедимо или одбијемо да обезбедимо средство финансијског обезбеђења у року дефинисаном у Конкурсној документацији.

Датум

Понуђач

М.П.

_____ потпис овлашћеног лица

Прилог:

- 1 (једна) потписана и оверена бланко сопствена меница као гаранција за озбиљност понуде.
- Фотокопију важећег Картона депонованих потписа овлашћених лица за располагање новчаним средствима Понуђача код пословне банке, **оверену од стране банке**.
- Фотокопију ОП обрасца.
- Доказ о регистрацији менице у Регистру меница Народне банке Србије (фотокопија Захтева за регистрацију менице од стране пословне банке која је извршила регистрацију менице или Извод са интернет странице Регистра меница и овлашћења НБС).

Менично писмо за озбиљност понуде, у складу са садржином овог Прилога доставља се у оквиру понуде. Уколико се уз понуду не достави менично писмо са траженим прилозима понуда ће бити одбијена као "неприхватљива".

На основу одредби Закона о меници ("Сл. лист ФНРЈ" број: 104/1946 и 18/1958, "Сл. лист СФРЈ" број: 16/1965, 54/1970 и 57/1989, "Сл. лист СРЈ" број: 46/1996, "Сл. лист СЦГ" број: 01/2003 Уст. повеља, "Сл. гласник РС" број: 80/2015) и Закона о платним услугама ("Сл. лист СРЈ" број: 03/2002 и 05/2003, "Сл. гласник РС" број: 43/2004, 62/2006, 111/2009 др. закон и 31/2011) и тачке 1, 2. и 6. Одлуке о облику садржини и начину коришћења јединствених инструмената платног промета:

ДУЖНИК: _____
(назив и седиште Понуђача)

МАТИЧНИ БРОЈ ДУЖНИКА (Понуђача): _____

ТЕКУЋИ РАЧУН ДУЖНИКА (Понуђача): _____

ПИБ ДУЖНИКА (Понуђача): _____

издаје дана _____ 2019. године.

МЕНИЧНО ПИСМО - ОВЛАШЋЕЊЕ ЗА КОРИСНИКА БЛАНКО СОПСТВЕНЕ МЕНИЦЕ

КОРИСНИК - ПОВЕРИЛАЦ: Јавно предузеће "Електроприведа Србије" Београд, Балканска број 13., 11000 Београд, Огранак "Дринско - Лимске ХЕ" Бајина Башта - **"Лимске ХЕ" Нова Варош, Трг војводе Бојовића број 4., 31320 Нова Варош**, Матични број: 20053658, ПИБ 103920327, број текућег рачуна: 160-797-13 "Banca Intesa".

Предајемо вам 1 (једну) потписану и оверену, бланко сопствену меницу која је неопозива, без права протеста и наплатава на први позив, серијски број: _____ (уписати серијски број), као средство финансијског обезбеђења и овлашћујемо Јавно предузеће "Електроприведа Србије" Београд, Балканска број 13., 11000 Београд, Огранак "Дринско - Лимске ХЕ" Бајина Башта - **"Лимске ХЕ" Нова Варош**, као Повериоца, да предату меницу може попунити до максималног износа од _____ динара, (и словима _____ динара), по Уговору за **ЈН/2100/0144/2019 - "Одржавање система побуде у "Лимским ХЕ"**, број: _____ од _____ (заведен код Корисника - Повериоца) и број: _____ од _____ (заведен код Дужника) као средство финансијског обезбеђења за **добро извршења посла** у вредности од 10% вредности Уговора без ПДВ-а уколико _____ (назив Дужника), као Дужник не изврши уговорене обавезе у уговореном року или их изврши делимично или некавалитетно.

Издата бланко сопствена меница серијски број: _____ (уписати серијски број) може се поднети на наплату у року доспећа утврђеном Уговором број: _____ од _____ (заведен код Корисника - Повериоца) и број: _____ од _____ (заведен код Дужника), најкасније до истека рока од 30 (тридесет) календарских дана дужим од рока важења Уговора, с тим да евентуални продужетак рока важења Уговора има за последицу и продужење рока важења менице и меничног овлашћења.

Овлашћујемо Јавно предузеће "Електроприведа Србије" Београд, Балканска број 13., 11000 Београд, Огранак "Дринско - Лимске ХЕ" Бајина Башта - **"Лимске ХЕ" Нова Варош**, као Повериоца да у складу са горе наведеним условом, изврши наплату доспелих хартија од вредности бланко соло менице, безусловно и неопозиво, без протеста и трошкова, вансудски ИНИЦИРА наплату - издавањем налога за наплату на терет текућег рачуна Дужника број: _____ код _____ Банке, а у корист текућег рачуна Повериоца, број: 160-797-13 "Banca Intesa".

Меница је важећа и у случају да у току трајања реализације наведеног Уговора дође до: промена овлашћених за заступање правног лица, промена лица овлашћених за располагање средствима са рачуна Дужника, промена печата, статусних промена код Дужника, оснивања нових правних субјеката од стране Дужника и других промена од значаја за правни промет.

Дужник се одриче права на повлачење овог Овлашћења, на стављање приговора на задужење и на сторнирање задужења по овом основу за наплату.

Меница је потписана од стране овлашћеног лица за заступање Дужника _____
_____ (унети име и презиме овлашћеног лица).

Ово менично писмо - Овлашћење сачињено је у 2 (два) истоветна примерка, од којих је 1 (један) примерак за Повериоца, а 1 (један) задржава Дужник.

Датум

Понуђач

М.П.

_____ потпис овлашћеног лица

Прилог:

- 1 (једна) потписана и оверена бланко сопствена меница као гаранција за добро извршење посла.
- Фотокопију важећег Картона депонованих потписа овлашћених лица за располагање новчаним средствима Понуђача код пословне банке, **оверену од стране банке.**
- Фотокопију ОП обрасца.
- Доказ о регистрацији менице у Регистру меница Народне банке Србије (фотокопија Захтева за регистрацију менице од стране пословне банке која је извршила регистрацију менице или Извод са интернет странице Регистра меница и овлашћења НБС).

Менично писмо за добро извршење посла, у складу са садржином овог Прилога доставља избрани Понуђач, односно Понуђач са којим буде закључен Уговор, у року од 10 (десет) дана од дана закључења Уговора.

На основу одредби Закона о меници ("Сл. лист ФНРЈ" број: 104/1946 и 18/1958, "Сл. лист СФРЈ" број: 16/1965, 54/1970 и 57/1989, "Сл. лист СРЈ" број: 46/1996, "Сл. лист СЦГ" број: 01/2003 Уст. повеља, "Сл. гласник РС" број: 80/2015) и Закона о платним услугама ("Сл. лист СРЈ" број: 03/2002 и 05/2003, "Сл. гласник РС" број: 43/2004, 62/2006, 111/2009 др. закон и 31/2011) и тачке 1, 2. и 6. Одлуке о облику садржини и начину коришћења јединствених инструмената платног промета:

ДУЖНИК: _____
(назив и седиште Понуђача)

МАТИЧНИ БРОЈ ДУЖНИКА (Понуђача): _____

ТЕКУЋИ РАЧУН ДУЖНИКА (Понуђача): _____

ПИБ ДУЖНИКА (Понуђача): _____

издаје дана _____ 2019. године.

МЕНИЧНО ПИСМО - ОВЛАШЋЕЊЕ ЗА КОРИСНИКА БЛАНКО СОПСТВЕНЕ МЕНИЦЕ

КОРИСНИК - ПОВЕРИЛАЦ: Јавно предузеће "Електропривреда Србије" Београд, Балканска број 13., 11000 Београд, Огранак "Дринско - Лимске ХЕ" Бајина Башта - **"Лимске ХЕ" Нова Варош, Трг војводе Бојовића број 4., 31320 Нова Варош**, Матични број: 20053658, ПИБ 103920327, број текућег рачуна: 160-797-13 "Banca Intesa".

Предајемо вам 1 (једну) потписану и оверену, бланко сопствену меницу која је неопозива, без права протеста и наплатива на први позив, серијски број: _____ (уписати серијски број), као средство финансијског обезбеђења и овлашћујемо Јавно предузеће "Електропривреда Србије" Београд, Балканска број 13., 11000 Београд, Огранак "Дринско - Лимске ХЕ" Бајина Башта - **"Лимске ХЕ" Нова Варош**, као Повериоца, да предату меницу може попунити до максималног износа од _____ динара, (и словима _____ динара), по Уговору за **ЈН/2100/0144/2019 -**

"Одржавање система побуде у "Лимским ХЕ", број: _____ од _____ (заведен код Корисника - Повериоца) и број: _____ од _____ (заведен код Дужника) као средство финансијског обезбеђења за **отклањање недостатака у гарантном року** у вредности од 5% вредности Уговора без ПДВ-а уколико _____ (назив Дужника), као Дужник не отклони недостатке у гарантном року.

Издата бланко сопствена меница серијски број: _____ (уписати серијски број) може се поднети на наплату у року доспећа утврђеном Уговором број: _____ од _____ (заведен код Корисника - Повериоца) и број: _____ од _____ (заведен код Дужника), најкасније до истека рока од 30 (тридесет) календарских дана дужим од уговореног гарантног рока.

Овлашћујемо Јавно предузеће "Електропривреда Србије" Београд, Балканска број 13., 11000 Београд, Огранак "Дринско - Лимске ХЕ" Бајина Башта - **"Лимске ХЕ" Нова Варош**, као Повериоца да у складу са горе наведеним условом, изврши наплату доспелих хартија од вредности бланко соло менице, безусловно и неопозиво, без протеста и трошкова, вансудски ИНИЦИРА наплату - издавањем налога за наплату на терет текућег рачуна Дужника број: _____ код _____ Банке, а у корист текућег рачуна Повериоца, број: 160-797-13 "Banca Intesa".

Меница је важећа и у случају да у току трајања реализације наведеног Уговора дође до: промена овлашћених за заступање правног лица, промена лица овлашћених за располагање средствима са рачуна Дужника, промена печата, статусних промена код Дужника, оснивања нових правних субјеката од стране Дужника и других промена од значаја за правни промет.

Дужник се одриче права на повлачење овог Овлашћења, на стављање приговора на задужење и на сторнирање задужења по овом основу за наплату.

Меница је потписана од стране овлашћеног лица за заступање Дужника _____
_____ (унети име и презиме овлашћеног лица).

Ово менично писмо - Овлашћење сачињено је у 2 (два) истоветна примерка, од којих је 1 (један) примерак за Повериоца, а 1 (један) задржава Дужник.

Датум

Понуђач

М.П.

_____ потпис овлашћеног лица

Прилог:

- 1 (једна) потписана и оверена бланко сопствена меница као гаранција за отклањање недостатка у гарантном року.
- Фотокопију важећег Картона депонованих потписа овлашћених лица за располагање новчаним средствима Понуђача код пословне банке, **оверену од стране банке.**
- Фотокопију ОП обрасца.
- Доказ о регистрацији менице у Регистру меница Народне банке Србије (фотокопија Захтева за регистрацију менице од стране пословне банке која је извршила регистрацију менице или Извод са интернет странице Регистра меница и овлашћења НБС).

Менично писмо за отклањање недостатака у гарантном року, у складу са садржином овог Прилога доставља изабрани Понуђач, односно Понуђач са којим буде закључен Уговор, у тренутку квантитативног и квалитативног пријема услуга / примопредаје предмета Уговора, најкасније 5 (пет) дана пре истека средства финансијског обезбеђења за добро извршење посла.

8. МОДЕЛ УГОВОРА

за ЈАВНУ НАБАВКУ број: ЈН/2100/0144/2019

"Одржавање система побуде у "Лимским ХЕ"

У складу са датим Моделом Уговора и елементима најповољније понуде биће закључен Уговор о јавној набавци. Понуђач дати Модел Уговора потписује, оверава и доставља у понуди.

УГОВОРНЕ СТРАНЕ:

1. Наручилац: **ЈАВНО ПРЕДУЗЕЋЕ "ЕЛЕКТРОПРИВРЕДА СРБИЈЕ" БЕОГРАД**
Балканска број 13., 11000 Београд
ОГРАНАК "ДРИНСКО - ЛИМСКЕ ХЕ" Бајина Башта,
"Лимске ХЕ" Нова Варош, 31320 Нова Варош,
Трг војводе Бојовића број 4.,
које заступа Финансијски директор Огранка Зорица Јовановић, дипл.еџц.,
на основу Пуномоћја директора ЈП "ЕПС" број: 12.01.47951/1-15 од
24.09.2015. године и Допуне Пуномоћја број: 12.01.47951/2-15 од
07.10.2015. године,
у даљем тексту Наручилац.
Матични број: 20053658
ПИБ: 103920327
Текући рачун број: 160-797-13 "Banca Intesa"

и

2. Понуђач: _____,
које заступа _____,
у даљем тексту Понуђач.
Матични број: _____
ПИБ: _____
Текући рачун број: _____

Чланови групе Понуђача / Подизвођачи: (овај став се уноси у Модел само ако постоје)

1. _____,
које заступа _____,
члан групе Понуђача / Подизвођач.
Матични број: _____
ПИБ: _____
Текући рачун број: _____

2. _____,
које заступа _____,
члан групе Понуђача / Подизвођач.
Матични број: _____
ПИБ: _____
Текући рачун број: _____

УВОДНЕ ОДРЕДБЕ

Уговорне стране констатују:

- Да је Наручилац у складу са Конкурсном документацијом а сагласно члану 32. Закона о јавним набавкама ("Сл. гласник РС" број: 124/2012, 14/2015 и 68/2015) (даље Закон), спровео јавну набавку у отвореном поступку број: **ЈН/2100/0144/2019**, ради извршења услуга "**Одржавање система побуде у "Лимским ХЕ"**".
- Да је Позив за подношење понуда у вези предметне јавне набавке објављен на Порталу јавних набавки дана _____ 2019. године, као и на интернет страници Наручиоца.
- Да понуда Понуђача, која је заведена код Наручиоца под бројем _____ од _____ 2019. године, у потпуности одговара захтеву Наручиоца из Позива за подношење понуда и Конкурсне документације.
- Да је Наручилац на основу Извештаја комисије о стручној оцени понуда, сачињеног у складу са чланом 105. Закона и својом Одлуком о додели Уговора број: _____ од _____ 2019. године донете у складу са чланом 108. Закона, изабрао понуду Понуђача _____ за извршење услуга из става 1. овог члана.

ПРЕДМЕТ УГОВОРА

Члан 2.

Предмет овог Уговора је извршење услуга "**Одржавање система побуде у "Лимским ХЕ"**", јавна набавка у отвореном поступку број: **ЈН/2100/0144/2019**.

Понуђач се обавезује да за потребе Наручиоца изврши услуге из става 1. овог члана у уговореном року, у свему према понуди Понуђача број: _____ од _____ 2019. године, обрасцу структуре цене, Конкурсној документацији за предметну јавну набавку и техничкој спецификацији, који чине саставни део овог Уговора.

Делимично извршење Уговора Понуђач ће у складу са понудом, уступити Подизвођачу: _____ (назив Подизвођача из АПР) и то: _____ (опис услуга), са процентом учешћа у понуди од _____ (бројчано исказани проценат), (попуњава Понуђач).

Понуђач који је у складу са понудом, део уговорених обавеза делимично уступио Подизвођачу у потпуности је одговоран Наручиоцу за реализацију услуга.

Група Понуђача у заједничкој понуди, одговорна је неограничено и солидарно за извршење обавеза по основу овог Уговора.

Члан 3.

Понуђач се обавезује да услуге из члана 2. овог Уговора изврши у складу са прописима, нормативима, обавезним стандардима и препорукама, а у свему према одредбама овог Уговора и сопственој понуди.

ЦЕНА

Члан 4.

Укупна вредност услуга из члана 2. овог Уговора износи:

_____ динара без ПДВ-а

Словима: _____

Уговорена вредност из става 1. овог члана увећава се за порез на додату вредност, у складу са прописима Републике Србије.

Исплата уговорене цене ће се извршити у динарима, вирманском уплатом.

Укупна уговорена вредност обухвата извршење предметних услуга из Техничке спецификације, која је саставни део овог Уговора, трошкови транспорта, осигурања, све евентуалне трошкове везане за испуњавање одредби Закона о безбедности и здрављу на раду и Закона о заштити животне средине, као и трошкове за прибављање средстава финансијског обезбеђења и све остале зависне трошкове, тј. све трошкове за реализацију предметне јавне набавке осим трошкова ПДВ-а.

Члан 5.

Цена је фиксна односно не може се мењати за све време извршења услуга, осим у случају примене члана 115. став 1. Закона о јавним набавкама, као што је наведено у Конкурсној документацији.

ИЗДАВАЊЕ РАЧУНА, УСЛОВИ И НАЧИН ПЛАЋАЊА

Члан 6.

Понуђач се обавезује да, по извршеним услугама из члана 2. овог Уговора, испостави исправан рачун / привремену ситуацију директно Наручиоцу, односно ЈП "ЕПС" Београд, Огранак "Дринско - Лимске ХЕ" Бајина Башта - "Лимске ХЕ" Нова Варош, коме су извршене услуге, у року од 3 (три) дана, од дана завршетка дела услуге и потписивања Записника о примопредаји услуге.

Наручилац се обавезује да укупну уговорену вредност из члана 4. овог Уговора плати динарском дознаком путем привремених ситуација испостављених након извршења дела услуге, на следећи начин:

100% вредности извршеног дела услуге са припадајућим порезом на додату вредност биће плаћено након извршења дела услуге, у року до 45 (четрдесетпет) календарских дана од дана пријема одговарајуће привремене ситуације издате на основу прихваћеног и одобреног Записника о примопредаји дела услуге (без примедби), потписаног од стране овлашћених представника уговорних страна.

Наручилац не прихвата авансно плаћање, односно Понуђач не може тражити аванс.

Рачун / привремена ситуација мора бити достављен на адресу Наручиоца: Јавно предузеће "Електропривреда Србије" Београд, Балканска број 13., Огранак "Дринско - Лимске ХЕ" Бајина Башта - "Лимске ХЕ" Нова Варош, Трг војводе Бојовића број 4., 31320 Нова Варош, ПИБ: 103920327 са обавезним прилозима и то: Записник о квантитативном и квалитативном пријему радова и услуга, са читко написаним именом и презименом и потписом овлашћеног лица Наручиоца.

У испостављеном рачуну / привременој ситуацији, изабрани Понуђач је дужан да се придржава тачно дефинисаних назива услуга и радова из Конкурсне документације и прихваћене понуде (из обрасца структуре цене). Рачуни који не одговарају наведеним тачним називима, ће се сматрати неисправним. Уколико, због коришћења различитих шифраника и софтверских решења није могуће у самом рачуну навести горе наведени тачан назив, изабрани Понуђач је обавезан да уз рачун достави прилог са упоредним прегледом назива из рачуна са захтеваним називима из Конкурсне документације и прихваћене понуде.

Понуђач се обавезује да се приликом испостављања рачуна / привремене ситуације обавезно позове на број и предмет јавне набавке и заводни број Уговора (заводни број код Наручиоца).

Рок плаћања почиње да тече од дана пријема исправног рачуна / привремене ситуације са захтеваном пратећом документацијом.

Обавезе које доспевају у наредној години биће реализоване највише до износа средстава, која су за ту намену одобрена у ГПП ЈП "ЕПС" за наредну годину у којој ће се плаћати уговорене обавезе.

СРЕДСТВА ФИНАНСИЈСКОГ ОБЕЗБЕЂЕЊА

Члан 7.

У року од 10 (десет) дана од дана закључења Уговора:

Меница као гаранција за добро извршење посла

Понуђач је обавезан да у року од 10 (десет) дана од дана закључења Уговора Наручиоцу достави меницу за добро извршење посла:

- Бланко сопствену меницу за добро извршење посла која је неопозива, без права протеста и наплатива на први позив, потписана и оверена службеним печатом од стране овлашћеног лица.
- Менично писмо - овлашћење којим Понуђач овлашћује Наручиоца да може наплатити меницу на износ од 10% од вредности Уговора (без ПДВ-а) са роком важења минимално 30 (тридесет) календарских дана дужим од рока важења Уговора, с тим да евентуални продужетак рока важења Уговора има за последицу и продужење рока важења менице и меничног овлашћења.
- Овлашћење којим законски заступник овлашћује лица за потписивање менице и меничног овлашћења за конкретан посао, у случају да меницу и менично овлашћење не потписује законски заступник Понуђача.
- Фотокопију важећег Картона депонованих потписа овлашћених лица за располагање новчаним средствима Понуђача код пословне банке, **оверену од стране банке.**
- Фотокопију ОП обрасца.
- Доказ о регистрацији менице у Регистру меница Народне банке Србије (фотокопија Захтева за регистрацију менице од стране пословне банке која је извршила регистрацију менице или извод са интернет странице Регистра меница и овлашћења НБС).

Меница за добро извршење посла може бити наплаћена у случају да изабрани Понуђач не буде извршавао своје уговорне обавезе у роковима и на начин предвиђен Уговором.

У тренутку квантитативног и квалитативног пријема услуга / примопредаје предмета Уговора:

Меница као гаранција за отклањање недостатака у гарантном року

Понуђач је обавезан да Наручиоцу у тренутку примопредаје предмета Уговора а најкасније 5 (пет) дана пре истека средства финансијског обезбеђења за добро извршење посла, достави:

- Бланко сопствену меницу за отклањање недостатака у гарантном року која је неопозива, без права протеста и наплатива на први позив, потписана и оверена службеним печатом од стране овлашћеног лица.
- Менично писмо - овлашћење којим Понуђач овлашћује Наручиоца да може наплатити меницу на износ од 5% од вредности Уговора (без ПДВ-а) са роком важења минимално 30 (тридесет) календарских дана дужим од уговореног гарантног рока
- Овлашћење којим законски заступник овлашћује лица за потписивање менице и меничног овлашћења за конкретан посао, у случају да меницу и менично овлашћење не потписује законски заступник Понуђача.
- Фотокопију важећег Картона депонованих потписа овлашћених лица за располагање новчаним средствима Понуђача код пословне банке, **оверену од стране банке.**
- Фотокопију ОП обрасца.
- Доказ о регистрацији менице у Регистру меница НБС (фотокопија Захтева за регистрацију менице од стране пословне банке која је извршила регистрацију менице и извод са интернет странице Регистра меница и овлашћења НБС).

Меница за отклањање недостатака у гарантном року може бити наплаћена у случају да Понуђач не отклони недостатке у гарантном року.

Уколико се средство финансијског обезбеђења за отклањање недостатака у гарантном року не достави у уговореном року, Наручилац има право да наплати средство финансијског обезбеђења за добро извршење посла.

Члан 8.

Достављање средства финансијског обезбеђења за добро извршење посла из члана 7. представља одложни услов, тако да правно дејство овог Уговора не настаје док се одложни услов не испуни.

Уколико се средства финансијског обезбеђења не доставе у остављеном року, сматраће се да је Понуђач одбио да закључи Уговор, осим уколико у наведеном року у потпуности није испунио своју уговорну обавезу.

РОК И МЕСТО ИЗВРШЕЊА УСЛУГА

Члан 9.

Пружање услуга испитивања агрегата на објекту врши се у складу са динамиком планираног стајања агрегата у оквиру редовног ремонта или у другом термину. Интервентне услуге се врше према потреби. Рок за извршење услуге је до истека уговорених средстава, а најкасније до 31.12.2020. године. Понуђач ће бити уведен у посао када се стекну услови за пружање услуга писаним позивом Наручиоца, упућеном електронском поштом лицу за контакт из обрасца понуде, о чему ће се сачинити Записник о увођењу у посао.

Најаву почетка вршења услуга извршити путем е-mail адресе milojko.batakovic@eps.rs или на телефон 033/61-645, локал 231, минимум 1 (један) радни дан од дана планираног почетка вршења услуга.

Након пружених услова Понуђач доставља Извештај о извршеним испитивањима. Рок за достављање Извештаја је 30 дана од извршених испитивања агрегата.

Изабрани Понуђач ће планиране услуге извршавати на објектима Наручиоца: ЈП ЕПС Београд, Огранак "Дринско - Лимске ХЕ" Бајина Башта - **"Лимске ХЕ" Нова Варош:**

- Хидроелектрана "Увац".
- Хидроелектрана "Кокин Брод".
- Хидроелектрана "Бистрица".
- Хидроелектрана "Потпећ".

Рок за завршетак услуга може се продужити на захтев Понуђача или Наручиоца ако у уговореном року наступе следеће околности:

- Поступање трећих лица без кривице уговорних страна;
- Прекид услуга изазван актом надлежног органа, за који нису одговорне уговорне стране;
- Временских неприлика које нису могле да се предвиде у тренутку потписивања Уговора, а које би битно утицале на сигурност и безбедност извршења услуга, објеката, опреме и радне снаге;
- Виша сила коју признају постојећи прописи;
- Остале објективне околности које не зависе од воље уговорних страна.

Понуђач је у обавези, да писаним путем благовремено обавести Наручиоца о разлозима кашњења и потребама продужетка рока, у складу са одредбама члана 115. Закона о јавним набавкама, што ће такође у писаној форми бити верификовано од стране Наручиоца.

Рок се сматра битним саставним делом Уговора.

ОБАВЕЗЕ НАРУЧИОЦА

Члан 10.

Наручилац се обавезује:

- Да након достављања бланко соло менице као средства финансијског обезбеђења за добро извршење посла од стране Понуђача, врати Понуђачу регистрованој меници са меничним овлашћењем и картоном депонованих потписа достављену за озбиљност понуде, као и да са осталим средствима финансијског обезбеђења - меницама поступа у свему према одредбама из Конкурсне документације;
- Да именује лице одговорно за реализацију Уговора и стручни надзор над извршењем услуга;
- Да именује лице одговорно за безбедност и здравље на раду;
- Да са Понуђачем усагласи и одобри динамички план извршења услуга;
- Да благовремено Понуђача уведе у посао и омогући му несметано извршење услуга;
- Да по потреби обезбеди стручну екипу која ће пружити помоћ око обезбеђивања техничких и безбедносних услова за време извршења предметних услуга;
- Да обезбеди потребну Техничку документацију;
- Да преко свог Одговорног лица врши стручан надзор над извршењем услуга, уредно оверава дневник рада и осталу пратећу документацију;
- Да са Понуђачем потпише Споразум којим ће се уредити област безбедности и заштите на раду;
- Да након завршетка услуга заједно са Понуђачем, изврши квантитативни и квалитативни преглед и примопредају извршених услуга;
- Да по завршетку услуга са Понуђачем сачини записник - протокол о извршеним услугама;
- Да у законском року изврши плаћање, према рачуну / привременој ситуацији Понуђача;
- Да испуни све обавезе из овог Уговора и Конкурсне документације број: ЈН/2100/0144/2019.

ОБАВЕЗЕ ПОНУЂАЧА

Члан 11.

Понуђач се обавезује:

- Да достави бланко соло меницу као средство финансијског обезбеђења за добро извршење посла на начин и под условима из овог Уговора и Конкурсне документације;
- Да достави бланко соло меницу као средство финансијског обезбеђења за отклањање недостатака у гарантном року на начин и под условима из овог Уговора и Конкурсне документације;
- Да услуге изведе квалитетно у свему према важећим техничким прописима, стандардима и нормативима који важе за ову врсту посла, законским прописима, техничким упутствима Наручиоца, правилима струке и одредбама овог Уговора;
- Да изврши и преда услуге у роковима који су утврђени овом Конкурсном документацијом;
- Да за све време извршења услуга уредно води дневник рада и подноси на увид и оверу Надзорном органу или одговорном лицу Наручиоца;
- Да за извршење услуга може користити само особе које имају одговарајућу стручну спрему и искуство, наведено у достављеној листи;
- Да се придржава упутстава које добије од Надзорног органа или Одговорног лица Наручиоца;
- Да надокнади сву евентуалну штету коју причини радник Понуђача према Наручиоцу или трећем лицу, намерно или крајњом непажњом у току извршења услуга;
- Да поштује прописе и правила која дефинишу безбедност информација у ЈП "ЕПС" Београд, Огранак "Дринско - Лимске ХЕ" Бајина Башта - "Лимске ХЕ" Нова Варош (у прилогу основног Уговора ће бити Уговор који дефинише ову област, а који Понуђач треба да потпише);
- Да се приликом извршења услуга придржава Закона о безбедности и здрављу на раду;
- Да надокнади сву евентуалну штету коју радник претрпи приликом извршења услуга;
- Да изврши осигурање радника у току извршења услуга;
- Да са Наручиоцем потпише Споразум којим ће се уредити област безбедности и заштите на раду;

- **Да најмање 3 (три) дана пре почетка извршења услуга**, лицу за безбедност и заштиту на раду Наручиоца достави документацију из области безбедности и здравља на раду која обухвата (осим у случају услуга интервентног типа):
 - Списак радника са квалификационом структуром и ЈМБГ (*Образац IF-00-067, који се доставља у прилогу Уговора а који Понуђач треба да потпише и достави лицу за БЗР Наручиоца*);
 - Одлуку - Решење о именовању одговорног руководиоца услуга (*Образац IF-00-067 који се доставља у прилогу Уговора а који Понуђач треба да потпише и достави лицу за БЗР Наручиоца*);
 - Одлуку - Решење о именовању лица за безбедност и здравље на раду (*Образац IF-00-067 који се доставља у прилогу Уговора а који Понуђач треба да потпише и достави лицу за БЗР Наручиоца*);
 - Евиденцију и карактеристике опасних материја уколико их користе у току рада;
 - Примерак елабората о уређењу градилишта са примењеним мерама за безбедан и здрав рад и копија пријаве надлежној инспекцији рада (за послове који трају дуже од 7 (седам) дана);
 - Оверен и потписан Образац IF-00-072 - Потврда извршиоца услуга о испуњености услова прописаних Законом о безбедности и здрављу на раду. (*Образац IF-00-072, који се доставља у прилогу Уговора а који Понуђач треба да потпише и достави лицу за БЗР Наручиоца*);
- Да писаним путем обавести Наручиоца о могућим кашњењима, као и о разлозима кашњења а Обавештење о томе благовремено доставити Наручиоцу у складу са чланом 9. овог Уговора, у противном, сматраће се да Понуђач нема основа за остваривање права на продужење рока и примењиваће се одредбе члана 13. овог Уговора;
- Да уради и достави Наручиоцу план превентивних мера;
- Да изради елаборат обезбеђења градилишта и све запослене на градилишту упозна са елаборатом о уређењу градилишта, а уколико не постоји, упозна са свим опасностима, штетностима и ризицима на тим радним местима у складу са Актом о процени ризика за та радна места;
- Да приступи отклањању евентуалних примедби Наручиоца приликом квантитативног и квалитативног прегледа и пријема извршених услуга;
- Да присуствује техничком пријему извршених услуга на објекту;
- Да испуни све обавезе наведене у Конкурсној документацији број: ЈН/2100/0144/2019 и овом Уговору.

Понуђач не може започети извршење предметних услуга уколико није доставио сву напред наведену документацију.

Члан 12.

Понуђач је дужан да без одлагања писмено обавести Наручиоца о било којој промени у вези са битним елементима овог Уговора, која наступи након закључења овог Уговора, односно током важења овог Уговора и да је документује на прописани начин.

УГОВОРНА КАЗНА (ПЕНАЛИ)

Члан 13.

Уколико Понуђач не испуни своје обавезе или не изврши услуге који су предмет овог Уговора у уговореном року из члана 9. овог Уговора, из разлога за које је одговоран, и тиме занемари уредно извршење овог Уговора, Наручилац има право да наплати уговорну казну, и то 0,2% од вредности предмета Уговора за сваки дан закашњења, а највише у износу од 10% од вредности Уговора без ПДВ-а.

Уговорне стране су сагласне да у случају из става 1. овог члана Уговора, Наручилац изврши плаћање обавеза Понуђачу по рачуну пребијањем доспелих обавеза са потраживањима по основу уговорне казне, а преостали износ уплатом на текући рачун Понуђача у року из члана 6. овог Уговора.

КВАНТИТАТИВНИ И КВАЛИТАТИВНИ ПРИЈЕМ

Члан 14.

Квантитативни и квалитативни пријем услуге врши се приликом пружања сваке појединачне Услуге (сервиса на појединачном агрегату) у присуству овлашћених представника Наручиоца и Понуђача, на паритету франко пословни објекти Наручиоца, сачињавањем Записника о пруженим услугама.

Члан 15.

У случају да се приликом пријема услуге утврди да стварно стање не одговара обиму и квалитету, Наручилац је дужан да рекламацију записнички констатује и исту одмах достави Понуђачу.

Понуђач се обавезује да недостатке установљене од стране овлашћеног представника Наручиоца приликом пријема пружених услуга отклони у року од 5 (пет) дана од момента пријема рекламације о свом трошку

ЗАШТИТА НА ГРАДИЛИШТУ

Члан 16.

Понуђач је обавезан да предузме мере техничке заштите и друге мере за сигурност објеката и радова, радника, пролазника, јавног саобраћаја, суседних објеката, околине и имовине трећих лица и непосредно је одговоран и дужан је надокнадити све штете које извршењем уговорених услуга евентуално причини Наручиоцу и/или трећим лицима.

Понуђач је дужан да колективно осигура своје запослене у случају повреде на раду, професионалних обољења и обољења у вези са радом.

Понуђач је дужан да поседује полису осигурања од одговорности из делатности за штете причињене трећим лицима.

Понуђач је дужан да Наручиоцу и/или његовим запосленима надокнади штету која је настала због непридржавања прописаних мера безбедности и здравља на раду од стране Понуђача, односно његових запослених, као и других лица које је ангажовао Понуђач, ради обављања послова који су предмет овог Уговора.

Под штетом, у смислу става 1. овог члана, подразумева се нематеријална штета настала услед смрти или повреде запосленог код Наручиоца, штета настала на имовини Наручиоца, као и сви други трошкови и накнаде које је имао Наручилац ради отклањања последица настале штете.

Уколико Уговорне стране заједнички, преко овлашћених представника констатују и записнички потврде да је за део настале штете из става 1. овог члана одговоран Наручилац, Понуђач има право на накнаду тог дела висине исплаћене штете на начин и условима плаћања сходно члану 6. овог Уговора.

Понуђач је дужан да, у складу са Законом, обустави послове на радном месту уколико је забрану рада на радном месту или забрану употребе средства за рад издало лице одређено, у складу са прописима, од стране Наручиоца да спроводи контролу примене превентивних мера за безбедност и здравље на раду, док се не отклоне његове примедбе у вези са повредом безбедности и здравља на раду.

Понуђач нема право на накнаду трошкова насталих због оправданог обустављања послова на начин утврђен у ставу 1. овог члана, нити може продужити рок за извршење послова, због тога што су послови обустављени од стране лица одређеног, у складу са прописима, од стране Наручиоца за спровођење контроле примене превентивних мера за безбеданост и здравље на раду.

Члан 17.

Понуђач је посебно обавезан:

- Да се придржава Закона о безбедности и здрављу на раду ("Сл. гласник РС" број: 101/2005 и 91/2015) и Закона о заштити од пожара ("Сл. гласник РС" број: 111/2009 и 20/2015) и Правилника о општим мерама заштите од опасног дејстава електричне струје, намењеног за рад на објектима у радним просторијама и на градилиштима ("Сл. гласник СРС" број: 21/1989);
- Да пре почетка извршења услуга Наручиоцу достави документе о оспособљености радника за безбедан и здрав рад, за послове које ће обављати код Наручиоца, лекарске извештаје за наведене раднике издате од стране медицине рада, задужења радника са личним и колективним заштитним средствима,;
- Да пре почетка извршења услуга Наручиоцу достави стручни налаз да су опрема и оруђа за рад исправна, што се потврђује стручним налазом од овлашћених кућа;
- Да пре почетка извршења услуга, јави именованом и одговорном лицу за безбедност и здравље на раду Наручиоца, ради упознавања ангажованих лица са опасностима и штетностима и мерама заштите на пословима на којима су ангажовани;
- Права и обавезе уговорних страна у вези са безбедности и здрављем на раду дефинисане су у Прилогу о безбедности и здрављу на раду, који је саставни део овог Уговора.

Члан 18.

Пре почетка извршења услуга из члана 2. овог Уговора, Понуђач је дужан да Наручиоцу достави списак ангажованих радника и да сваку промену ангажованих лица пријави Наручиоцу, уз достављање тражене документације из члана 11. овог Уговора и јављање без одлагања, именованом и одговорном лицу Наручиоца за безбедност и здравље на раду.

ВИША СИЛА

Члан 19.

Дејство више силе се сматра за случај који ослобађа од одговорности за извршавање свих или неких уговорених обавеза и за накнаду штете за делимично или потпуно неизвршење уговорених обавеза, за ону уговорну страну код које је наступио случај више силе, или обе уговорне стране када је код обе уговорне стране наступио случај више силе, а извршење обавеза које је онемогућено због дејства више силе, одлаже се за време њеног трајања.

Уговорна страна којој је извршавање уговорних обавеза онемогућено услед дејства више силе је у обавези да одмах, без одлагања, а најкасније у року од 48 (четрдесетосам) часова, од часа наступања случаја више силе, писаним путем обавести другу уговорну страну о настанку више силе и њеном процењеном или очекиваном трајању, уз достављање доказа о постојању више силе.

За време трајања више силе свака уговорна страна сноси своје трошкове и ни један трошак, или губитак једне и / или обе уговорне стране, који је настао за време трајања више силе, или у вези дејства више силе, се не сматра штетом коју је обавезна да надокнади дуга уговорна страна, ни за време трајања више силе, ни по њеном престанку.

Уколико деловање више силе траје дуже од 30 (тридесет) календарских дана, уговорне стране ће се договорити о даљем поступању у извршавању одредаба овог Уговора - одлагању испуњења и о томе ће закључити анекс овог Уговора, или ће се договорити о раскиду овог Уговора, с тим да у случају раскида Уговора по овом основу - ни једна од уговорних страна не стиче право на накнаду било какве штете.

ЛИЦА ЗАДУЖЕНА ЗА РЕАЛИЗАЦИЈУ УСЛУГА (надзор и финансијска реализација)

Члан 20.

Наручилац, у складу са својим интерним прописима именује **Милојка Батаковића за Надзорног органа и Николину Маринковић за лице задужено за праћење финансијске реализације Уговора.**

Именовани су дужни да врше следеће послове:

- Надзор над извршењем услуга из члана 2. овог Уговора;
- Праћење степена и динамике реализације Уговора;
- Праћење датума истека Уговора;
- Праћење усаглашености уговорених и реализованих позиција и евентуалних одступања, а све у складу са Решењима која ће бити прилог Уговору.

Понуђач именује:

РАСКИД УГОВОРА

Члан 21.

Уговор се може раскинути и на основу писаног споразума сагласношћу воља уговорних страна.

Наручилац има право на једностранни раскид Уговора у следећим случајевима:

- Уколико Понуђач касни са извршењем услуга дуже од 25 (двадесет) календарских дана, као и ако Понуђач не изврши услуге у складу са техничком документацијом или из неоправданих разлога прекине реализацију овог Уговора, а без сагласности Наручиоца;
- Уколико извршене услуге не одговарају прописима или стандардима за ту врсту посла и квалитету наведеном у понуди Понуђача, а Понуђач није поступио по примедбама Стручног надзора;

Трошкове једностраног раскида овог Уговора сноси уговорна страна која је одговорна за раскид Уговора.

Износ штете која настане раскидом Уговора утврђује Комисија састављена од представника Наручиоца и Понуђача у свему у складу са одредбама ЗОО о раскиду Уговора и правила о накнади штете.

Члан 22.

Ако Понуђач не испуни овај Уговор, или ако не буде квалитетно и у року испуњавао своје обавезе, или, упркос писмене опомене Наручиоца, крши одредбе овог Уговора, Наручилац има право да констатује непоштовање одредби Уговора и о томе достави Понуђачу писану опомену.

Ако Понуђач не предузме мере за извршење овог Уговора, које се од њега захтевају, у року од 8 (осам) дана по пријему писане опомене, Наручилац може у року од наредних 5 (пет) дана да једнострано раскине овој Уговор по правилима о раскиду Уговора због неиспуњења.

У случају раскида овог Уговора, у смислу овог члана, уговорне стране ће измирити своје обавезе настале до дана раскида.

Уколико је до раскида Уговора дошло кривицом једне уговорне стране, друга страна има право на накнаду штете и измакле добити по општим правилима облигационог права.

Члан 23.

Неважење било које одредбе овог Уговора неће имати утицаја на важење осталих одредби Уговора, уколико битно не утиче на реализацију овог Уговора.

Члан 24.

Понуђач је дужан да чува поверљивост свих података и информација садржаних у документацији, Извештајима, Техничким подацима и Обавештењима и да их користи искључиво у вези са реализацијом овог Уговора.

Информације, подаци и документација које је Наручилац доставио Понуђачу у извршавању предмета овог Уговора, Понуђач не може стављати на располагање трећим лицима, без претходне писане сагласности Наручиоца, осим у случајевима предвиђеним одговарајућим прописима.

Члан 25.

Уколико у току трајања обавеза из овог Уговора дође до статусних промена код уговорних страна, права и обавезе прелазе на одговарајућег правног следбеника.

Након закључења и ступања на правну снагу овог Уговора, Наручилац може да дозволи, а Понуђач је обавезан да прихвати промену уговорних страна због статусних промена код Наручиоца, у складу са Уговором о статусној промени.

Члан 26.

Понуђач је дужан да без одлагања, а најкасније у року од 5 (пет) дана од дана настанка промене у било којем од података у вези са испуњеношћу услова из поступка јавне набавке, о насталој промени писмено обавести Наручиоца и да је документује на прописан начин.

Уговорне стране су обавезне да једна другу без одлагања обавесте о свим променама које могу утицати на реализацију овог Уговора.

РЕШАВАЊЕ СПОРОВА

Члан 27.

Уговорне стране су сагласне да ће сваки спор који настане у вези са овим Уговором, настојати да реше мирним путем, у духу добре пословне сарадње.

У случају да настали спор не може да се реши мирним путем, за спорове из овог Уговора биће надлежан Привредни суд у Ужицу.

ЗАВРШНЕ ОДРЕДБЕ

Члан 28.

На односе уговорних страна, који нису уређени овим Уговором, примењују се одговарајуће одредбе ЗОО и других закона, подзаконских аката, стандарда и техничких норматива Републике Србије - примењивих с обзиром на предмет овог Уговора.

Члан 29.

Све евентуалне измене и допуне Уговора, морају бити сачињене у писаној форми и потписане од стране законских заступника уговорних страна.

Члан 30.

Сва кореспонденција између уговорних страна, укључујући Обавештења, Захтеве, Извештаје и друго, биће на српском језику.

Члан 31.

Ниједна од уговорних страна не може пренети права и обавезе из Уговора или неки његов део трећој страни без претходне сагласности друге уговорне стране.

Члан 32.

Овај Уговор ступа на снагу кад се испуне следећи услови:

- Када Уговор потпишу овлашћена лица уговорних страна,
- Када Понуђач достави средство финансијског обезбеђења за добро извршење посла.

Уколико Уговор није раскинут или престао да важи на други начин у складу са одредбама овог Уговора или Закона, Уговор престаје да важи 31.12.2020. године или до обостраног испуњења уговорених обавеза, уколико се раније реализују, а што не утиче на одредбе о гарантном року и обавезама из гарантног рока.

За све што није регулисано овим Уговором, примењиваће се одредбе Закона о облигационим односима и други важећи прописи Републике Србије који регулишу ову област.

Члан 33.

Саставни део овог Уговора су и његови Прилози:

- Конкурсна документација за предметну јавну набавку број: **ЈН/2100/0144/2019 - "Одржавање система побуде у "Лимским ХЕ"**, (доступна на Порталу јавних набавки);
- Понуда Понуђача број: _____ од _____ године, која је код Наручиоца заведена под бројем: _____ од _____ године, (не попуњава Понуђач);
- Техничка спецификација - Образац структуре цене и техничке карактеристике;
- Прилог о безбедности издрављу на раду;
- Споразум о заједничком наступању - у случају подношења Заједничке понуде;
- Уговор о чувању пословне тајне и поверљивих информација;
- Решење о одговорном лицу Наручиоца за извршење Уговора;
- Решење о одговорном лицу Наручиоца за реализацију Уговора;
- Списак радника Понуђача ангажованих за извршење услуга из члана 2. овог Уговора;

Члан 34.

Уговорне стране сагласно изјављују да су Уговор прочитале, разумеле и да уговорне одредбе у свему представљају израз њихове стварне воље.

Члан 35.

Овај Уговор је сачињен у 6 (шест) истоветних примерака, од којих су 2 (два) примерка за Понуђача а 4 (четри) примерка за Наручиоца.

УГОВАРАЧИ

За Понуђача
Директор

За Наручиоца
ЈП "ЕПС" Београд
Огранак "Дринско - Лимске ХЕ" Бајина Башта
"Лимске ХЕ" Нова Варош
Финансијски директор Огранка

потпис овлашћеног лица

Зорица Јовановић, дипл.еџц.

9. ПРИЛОГ О БЕЗБЕДНОСТИ И ЗДРАВЉУ НА РАДУ

за ЈАВНУ НАБАВКУ број: ЈН/2100/0144/2019

"Одржавање система побуде у "Лимским ХЕ"

1. Наручилац: **ЈАВНО ПРЕДУЗЕЋЕ "ЕЛЕКТРОПРИВРЕДА СРБИЈЕ" БЕОГРАД**
Балканска број 13., 11000 Београд
ОГРАНАК "ДРИНСКО - ЛИМСКЕ ХЕ" Бајина Башта,
"Лимске ХЕ" Нова Варош, 31320 Нова Варош,
Трг војводе Бојовића број 4.,
које заступа Финансијски директор Огранка Зорица Јовановић, дипл.еџ.,
на основу Пуномоћја директора ЈП "ЕПС" број: 12.01.47951/1-15 од
24.09.2015. године и Допуне Пуномоћја број: 12.01.47951/2-15 од
07.10.2015. године,
у даљем тексту Наручилац.
Матични број: 20053658
ПИБ: 103920327
Текући рачун број: 160-797-13 "Banca Intesa"

и

2. Понуђач: _____,
које заступа _____,
у даљем тексту Понуђач.
Матични број: _____
ПИБ: _____
Текући рачун број: _____

Чланови групе Понуђача / Подизвођачи: (овај став се уноси у Модел само ако постоје)

1. _____,
које заступа _____,
члан групе Понуђача / Подизвођач.
Матични број: _____
ПИБ: _____
Текући рачун број: _____

2. _____,
које заступа _____,
члан групе Понуђача / Подизвођач.
Матични број: _____
ПИБ: _____
Текући рачун број: _____

У даљем тексту за потребе овог Уговора заједно названи - Уговорне стране.

Уводне одредбе

Стране сагласно констатују да су посебно посвећени реализацији циљева безбедности и здравља на раду својих запослених и других лица који учествују у реализацији Уговора за јавну набавку "Одржавање система побуде у "Лимским ХЕ", број: ЈН/2100/0144/2019, као и свих других лица на чије здравље и безбедност могу да утичу услуге које су предмет Уговора.

Стране су сагласне:

1. Да је Пословна политика Наручиоца спровођење и унапређење безбедности и здравља на раду запослених и свих других лица која учествују у радним процесима Наручиоца, као и лица која се затекну у радној околини, ради спречавања настанка повреда на раду и професионалних болести и доследно спровођење Закона о безбедности и здравља на раду ("Сл. гласник РС" број: 101/2005, 91/2015), (даље Закон) као и других прописа Републике Србије и посебних аката Наручиоца, која регулишу ову материју.
2. Да Наручилац захтева од Понуђача да се приликом извршења услуга које су предмет овог Уговора, доследно придржава Пословне политике Наручиоца у вези са спровођењем и унапређењем безбедности и здравља на раду запослених и свих других лица која учествују у радним процесима Наручиоца, као и лица која се затекну у радној околини, ради спречавања настанка повреда на раду и професионалних болести и доследно спровођење Закона, као и других прописа Републике Србије и посебних аката Наручиоца, која регулишу ову материју, а све у циљу отклањања или смањења на најмањи могући ниво ризика од настанка повреда на раду или професионалних болести.
3. Да Понуђач прихвата захтеве Наручиоца из тачке 2. Уводних одредби.

Тачка 1.

Предмет овог Прилога о БЗР је дефинисање права Наручиоца и права и обавеза Понуђача, као и његових запослених и других лица која ангажује приликом извршења услуга које су предмет Уговора, а у вези безбедности и здравља на раду (у даљем тексту: БЗР).

Тачка 2.

Понуђач, његови запослени и сва друга лица која ангажује, дужни су да у току припрема за извршење услуга које су предмет Уговора, у току трајања уговорених обавеза, као и приликом отклањања недостатака у гарантном року, поступају у свему у складу са Законом као и осталим прописима у Републици Србији који регулишу ову материју и интрним актима Наручиоца.

Тачка 3.

Понуђач је дужан да обезбеди рад на радним местима на којима су спроведене мере за безбедан и здрав рад, односно да обезбеди да радни процес, радна околина, средства за рад и средства и опрема за личну заштиту на раду буду прилагођени и обезбеђени тако да не угрожавају безбедност и здравље запослених и свих других лица која ангажује за извршење услуга које су предмет Уговора, суседних објеката, пролазника или учесника у саобраћају.

Тачка 4.

Понуђач је дужан да обавести запослене и друга лица која ангажује приликом извршења услуга које су предмет Уговора о обавезама из овог Прилога о БЗР (Подизвођаче, Кооперанте, Повезана лица).

Тачка 5.

Понуђач, његови запослени и сва друга лица која ангажује, дужни су да се у току припрема за извршење услуга које су предмет Уговора, у току трајања уговорених обавеза, као и приликом отклањања недостатака у гарантном року, придржавају свих правила, интерних стандарда, процедура, упутстава и инструкција о БЗР које важе код Наручиоца, а посебно су дужни да се придржавају следећих правила:

1. Забрањено је избегавање примене и /или ометање спровођење БЗР;
2. Обавезно је поштовање правила коришћења средстава и опреме за личну заштиту на раду;
3. Процедуре Наручиоца за спровођење система контроле приступа и дозвола за рад увек морају да буду испоштоване;
4. Процедуре за изолацију и закључавање извора енергије и радних флуида увек морају да буду испоштоване;
5. Најстроже је забрањен улазак, боравак или рад, на територији и у просторијама Наручиоца, под утицајем алкохола или других психоактивних супстанци;
6. Забрањено је уношење оружја унутар локација Наручиоца, као и неовлашћено фотографисање;
7. Обавезно је придржавање правила и сигнализације безбедности у саобраћају.

Тачка 6.

Понуђач је искључиво одговоран за безбедност и здравље својих запослених и свих других лица која ангажује приликом извршења услуга које су предмет Уговора.

У случају непоштовања правила БЗР, Наручилац неће сносити никакву одговорност нити исплатити накнаде/трошкове Понуђачу по питању повреда на раду, односно оштећења средстава за рад.

Тачка 7.

Понуђач је дужан да о свом трошку обезбеди квалификовану радну снагу за коју има доказ о спроведеним обавезним лекарским прегледима и завршеним обукама у складу са Законом као и прописима који регулишу БЗР у Републици Србији и која ће бити опремљена одговарајућим средствима и опремом за личну заштиту на раду за извршење услуга које су предмет Уговора, а све у складу са прописима у Републици Србији који регулишу ову материју и интерним актима Наручиоца.

Тачка 8.

Понуђач је дужан да о свом трошку обезбеди све потребне прегледе и испитивања, односно стручне налазе, извештаје, атесте и дозволе за средства за рад која ће бити коришћена за извршење услуга које су предмет Уговора, а све у складу са прописима у Републици Србији који регулишу ову материју и интерним актима Наручиоца.

Уколико Наручилац утврди да средства за рад немају потребне стручне налазе и/или извештаје и/или атесте и/или дозволе о извршеним прегледима и испитивањима, уношење истих средстава за рад на локацију Наручиоца неће бити дозвољено.

Тачка 9.

Понуђач је дужан да Наручиоцу најкасније 3 (три) дана пре датума почетка извршења услуга достави:

1. Списак лица са њиховим својеручно потписаним изјавама на околност да су упознати са обавезама у складу са тачком 4. овог Прилога о БЗР;
2. Списак средстава за рад која ће бити ангажована за извршење услуга;
3. Податке о лицу за БЗР код Понуђача.

Уз списак лица из става 1. ове тачке, Понуђач је дужан да достави доказе о:

- Извршеном оспособљавању запослених за безбедан и здрав рад;
- Извршеним лекарским прегледима запослених;
- Извршеним прегледима и испитивањима опреме за рад;
- Коришћењу средстава и опреме за личну заштиту на раду.

Тачка 10.

Наручилац има право да врши контролу примене превентивних мера за безбедан и здрав рад приликом извршења услуга које су предмет Уговора.

Понуђач је дужан да лицу одређеном од стране Наручиоца омогући перманентно могућност за спровођење контроле примене превентивних мера за безбедан и здрав рад.

Наручилац има право да у случајевима непосредне опасности по живот и здравље запослених и/или других лица која је наступила услед извршења Уговора, наложи заустављање даљег извршења услуга док се не отклоне уочени недостаци и о томе одмах обавести Понуђача као и надлежну инспекцијску службу.

Понуђач се обавезује да поступи по налогу Наручиоца из става 3. ове тачке.

Тачка 11.

Стране су дужне да, у случају да у току реализације Уговора деле радни простор, сарађују у примени прописаних мера за безбедност и здравље запослених.

Стране су дужне да, у случају из става 1. тачке 11. овог Прилога о БЗР, узимајући у обзир природу послова које обављају, координирају активности у вези са применом мера за отклањање ризика од повређивања, односно оштећења здравља запослених, као и да обавештавају једна другу и своје запослене и/или представнике запослених о тим ризицима и мерама за њихово отклањање.

Начин остваривања сарадње из става 1. и 2. ове тачке утврђује се Споразумом.

Споразумом у писменој форми из става 3. ове тачке, из реда запослених код Наручиоца одређује се лице за координацију спровођења заједничких мера којима се обезбеђује безбедност и здравље свих запослених.

Тачка 12.

Понуђач је дужан да благовремено извештава Наручиоца о свим догађајима из области БЗР који су настали приликом извршења услуга које су предмет Уговора, а нарочито о свим опасностима, опасним појавама и ризицима.

Тачка 13.

Понуђач је дужан да Наручиоцу достави копију Извештаја о повреди на раду који је издао за сваког свог запосленог и друга лица која ангажује приликом извршења услуга које су предмет Уговора а који се повредио приликом извршења услуга које су предмет Уговора и то у року од 24 (двадесетчетри) часа од сачињавања Извештаја о повреди на раду.

Тачка 14.

Овај Прилог о БЗР је сачињен у 6 (шест) истоветних примерака, од којих су 2 (два) примерка за Понуђача а 4 (четри) примерка за Наручиоца.

ПОТПИСНИЦИ

За Понуђача
Директор

За Наручиоца
ЈП "ЕПС" Београд
Огранак "Дринско - Лимске ХЕ" Бајина Башта
"Лимске ХЕ" Нова Варош
Финансијски директор Огранка

потпис овлашћеног лица

Зорица Јовановић, дипл.ецц.

10. УГОВОР О ЧУВАЊУ ПОСЛОВНЕ ТАЈНЕ И ПОВЕРЉИВИХ ИНФОРМАЦИЈА

за ЈАВНУ НАБАВКУ број: ЈН/2100/0144/2019

"Одржавање система побуде у "Лимским ХЕ"

Закључен између:

1. Наручилац: **ЈАВНО ПРЕДУЗЕЋЕ "ЕЛЕКТРОПРИВРЕДА СРБИЈЕ" БЕОГРАД**
Балканска број 13., 11000 Београд
ОГРАНАК "ДРИНСКО - ЛИМСКЕ ХЕ" Бајина Башта,
"Лимске ХЕ" Нова Варош, 31320 Нова Варош,
Трг војводе Бојовића број 4.,
које заступа Финансијски директор Огранка Зорица Јовановић, дипл.еџц.,
на основу Пуномоћја директора ЈП "ЕПС" број: 12.01.47951/1-15 од
24.09.2015. године и Допуне Пуномоћја број: 12.01.47951/2-15 од
07.10.2015. године,
у даљем тексту Наручилац.
Матични број: 20053658
ПИБ: 103920327
Текући рачун број: 160-797-13 "Banca Intesa"

и

2. Понуђач: _____,
које заступа _____,
у даљем тексту Понуђач.
Матични број: _____
ПИБ: _____
Текући рачун број: _____

Чланови групе Понуђача / Подизвођачи: (овај став се уноси у Модел само ако постоје)

1. _____,
које заступа _____,
члан групе Понуђача / Подизвођач.
Матични број: _____
ПИБ: _____
Текући рачун број: _____

2. _____,
које заступа _____,
члан групе Понуђача / Подизвођач.
Матични број: _____
ПИБ: _____
Текући рачун број: _____

У даљем тексту за потребе овог Уговора заједно названи - Уговорне стране.

Члан 1.

Стране су се договориле да у вези са набавком услуга **"Одржавање система побуде у "Лимским ХЕ"**, јавна набавка у отвореном поступку број: **ЈН/2100/0144/2019**, (у даљем тексту: Услуге), омогуће приступ и размену података који чине пословну тајну, као и података о личности, те да штите њихову поверљивост на начин и под условима утврђеним овим Уговором, законом и интерним актима страна.

Овај Уговор представља прилог основном Уговору број: _____ од _____ године.

Члан 2.

Стране су сагласне да термини који се користе, односно проистичу из овог уговорног односа имају следеће значење:

Пословна тајна је било која информација која има комерцијалну вредност зато што није опште позната нити је доступна трећим лицима која би њеним коришћењем или саопштавањем могла остварити економску корист, и која је од стране њеног држаоца заштићена одговарајућим мерама у складу са законом, пословном логиком, уговорним обавезама или одговарајућим стандардима у циљу очувања њене тајности, а чије би саопштавање трећем лицу могло нанети штету држаоцу пословне тајне;

Држалац пословне тајне - лице које на основу закона контролише коришћење пословне тајне;

Носачи информација - су материјални и електронски медији, глас - говор, сигнали, физичко поље и информационе базе података у којима је садржана или преко које се преноси Пословна тајна;

Ознаке степена тајности - реквизити (ознаке и описи), који сведоче о поверљивости података садржаних на носачу информација, а који се стављају на сам носач и (или) на његову пратећу документацију;

Давалац - страна која је Држалац пословне тајне, која Примаоцу уступа податке који представљају пословну тајну;

Прималац - страна која од Даваоца прима податке који представљају пословну тајну, те пријемом истих постаје Држалац пословне тајне;

Податак о личности је свака информација која се односи на физичко лице, без обзира на облик у коме је изражена и на носач информације (папир, трака, филм, електронски медиј и сл.), по чијем налогу, у чије име, односно за чији рачун је информација похрањена, датум настанка информације, место похрањивања информације, начин сазнавања информације (непосредно, путем слушања, гледања и сл, односно посредно, путем увида у документ у којем је информација садржана и сл.), или без обзира на друго својство информације;

Физичко лице је човек на кога се односи податак, чији је идентитет одређен или одредив на основу личног имена, јединственог матичног броја грађана, адресног кода или другог обележја његовог физичког, психолошког, духовног, економског, културног или друштвеног идентитета.

Члан 3.

Пословна тајна и поверљиве информације се односе на: стручна знања, иновације, истраживања, технике, процеси, програме, графиконе, изворне документе, софтвере, производне планове, пословне планове, пројекте, пословне прилике, све информације писмено означене као "пословна тајна" или "поверљиво", информације које, под било којим околностима, могу да се тумаче као пословна тајна или поверљиве информације, услове и околности свих преговора и сваког Уговора између Наручиоца и Понуђача.

Свака страна признаје да је пословна тајна или поверљива информација друге стране од суштинске вредности другој страни, чија би вредност била умањена ако би таква информација доспела до треће стране.

Свака страна ће приликом обраде поверљивих информација које се тичу података о личности, а у вези са пословним активностима поступати у складу са важећим Законом о заштити података о личности у Републици Србији.

Осим ако изричито није другачије уређено:

- Ниједна страна неће користити пословну тајну или поверљиве информације друге стране,
- Неће одавати ове информације трећој страни, осим запосленима и саветницима сваке стране којима су такве информације потребне (и подлежу ограниченој употреби и ограничењима одавања која су бар толико рестриктивна као и она писмено извршавана од стране запослених и саветника) и
- Ће се трудити у истој мери да заштити пословну тајну и / или поверљиве информације друге стране као што чува и своји пословну тајну и / или поверљиве информације истог значаја, али ни у ком случају мање него што је разумно.

Члан 4.

Прималац преузима на себе обавезу да штити пословну тајну Даваоца у истој мери као и сопствену, као и да предузме све економски оправдане превентивне мере у циљу очувања поверљивости примљене пословне тајне.

Прималац се обавезује да чува пословну тајну Даваоца коју сазна или прими преко било ког носача информација, да не врши продају, размену, објављивање, односно достављање пословне тајне Даваоца трећим лицима на било који начин, без предходне писане сагласности Даваоца.

Обавеза из претходног става не постоји у случајевима:

- а) Када се од Примаоца захтева потпуно или делимично достављање пословне тајне Даваоца надлежним органима власти, у складу са важећим налогом или захтевом сваког суда, управне агенције или било ког владиног тела упоредиве надлежности, под условом да страна која одаје Даваоца писмено обавести пре таквог одавања, да би омогућио Даваоцу да се успротиви таквом налогу или захтеву,
- б) Кад Прималац доставља пословну тајну Даваоца својим запосленима и другим овлашћеним лицима ради испуњавања обавеза Примаоца према Даваоцу, уз услов да Прималац остане одговоран за поштовање одредаба овог Уговора,
- в) Кад Прималац доставља пословну тајну Даваоца правним лицима која се сматрају његовим повезаним друштвима, са тим да Прималац преузима пуну одговорност за поступање наведених правних лица са добијеним податком у складу са обавезама Примаоца из овог Уговора,
- г) Кад Прималац доставља пословну тајну Даваоца Примаочевим правним или финансијским саветницима који су у обавези да чувају тајност таквог Примаоца.

Поред тога горе наведене обавезе и ограничења се не односе на информације које Давалац даје Примаоцу, тако да Прималац може да документује да је:

- То било познато Примаоцу у време одавања,
- Дошло до јавности, али не кривицом Примаоца,
- То примљено правним путем без ограничења употребе од треће стране која је овлашћена да ода,
- То независно развијено од стране Примаоца без приступа или коришћења пословне тајне и / или поверљивих информација власника или
- Је писмено одобрено да се објави од стране Даваоца.

Члан 5.

Стране се обавезују да ће пословну тајну, када се она размењује преко незаштићених веза (факс, интернет и слично), размењивати само уз примену узајамно прихватљивих метода криптовања, комбинованих са одговарајућим поступцима који заједно обезбеђују очување поверљивости података.

Члан 6.

Свака од страна је обавезна да одреди:

- Име и презиме лица задужених за размену пословне тајне (у даљем тексту: Задужено лице),
- Поштанску адресу за размену докумената у папирном облику, кад се подаци размењују у папирном облику,
- Е-mail адресу за размену електронских докумената, кад се подаци достављају коришћењем интернет-а,
- И да о томе обавести другу страну, писаним документом који је потписан од стране овлашћеног заступника стране која шаље информацију.

Размена података који представљају пословну тајну не може почети пре испуњења обавеза из претходног става.

Сва Обавештења, Захтеви и друга преписка у току трајања овог Уговора, као и преписка у случају судског спора између Страна, врши се у писаној форми, и то: препорученом поштом са повратницом или директном доставом на адресу Стране или путем електронске поште на контакте који су утврђени у складу са ставом 1. овог члана.

Члан 7.

Уколико је примопредаја обављена коришћењем електронске поште, Прималац је обавезан да одмах након пријема поруке са приложеном пословном тајном, пошаље поруку са потврдом да је порука примљена.

Уколико задужено лице Даваоца не прими Потврду о пријему поруке са приложеном пословном тајном у року од два радна дана, рачунајући у овај рок и дан када је порука послата, обавезна је да обустави даље слање података, и да покрене поступак за откривање разлога кашњења у достављању информације да је порука са приложеном пословном тајном примљена.

Слање података се може наставити кад и уколико се покаже да тајност података није нарушена, као и да нису нарушене одредбе овог Уговора.

Члан 8.

Достављање пословне тајне Примаоцу, у штампаној форми или електронским путем, врши се уз следећу напомену: "Информације које се налазе у овом документу представљају пословну тајну _____". Документ или његови делови се не могу копирати, репродуковати или уступити без претходне сагласности "_____".

Приликом достављања пословне тајне у складу са претходним ставом, на празне линије текста напомене из претходног става, уноси се назив Стране која је Давалац пословне тајне.

Материјални и електронски медији у којима, или на којима, се налази пословна тајна морају да садрже следеће ознаке степена тајности:

За Наручиоца:
Пословна тајна
Јавно предузеће "Електропривреда Србије"
Балканска број 13., Београд
Огранак "Дринско - Лимске хидроелектране" Бајина Башта,
"Лимске хидроелектране" Нова Варош, Трг војводе Бојовића број 4.

или

Поверљиво
Јавно предузеће "Електропривреда Србије"
Балканска број 13., Београд
Огранак "Дринско - Лимске хидроелектране" Бајина Башта,
"Лимске хидроелектране" Нова Варош, Трг војводе Бојовића број 4.

За Понуђача:
Пословна тајна

или

Поверљиво

Уколико се ради о усменом достављању информација, информације ће се сматрати пословном тајном Даваоца уколико је то назначено приликом усменог достављања и уколико је о томе у року од 3 (три) радна дана од дана усменог достављања, Примаоцу достављена напомена у писаној форми (у штампаној форми или електронским путем).

Члан 9.

Обавезе из овог Уговора односе се и на пословну тајну којој су стране имале приступ или су је размениле до тренутка закључења овог Уговора.

Обавезе из овог Уговора односе се и на податке Даваоца које представљају пословну тајну у смислу овог Уговора, а којима је Прималац имао приступ или је до њих дошао случајно током реализације пословних активности из члана 1. овог Уговора.

Члан 10.

Давалац остаје власник достављених података који представљају пословну тајну. Давалац има право да, у било ком моменту, захтева од Примаоца повраћај оригиналних носача информација који садрже пословну тајну Даваоца.

Најкасније у року од 30 (тридесет) дана од дана пријема таквог захтева, Прималац је у обавези да врати све примљене носаче информација који садрже пословну тајну Даваоца и уништити све копије и репродукције тих података (у било ком облику, укључујући, али не ограничавајући се на електронске медије) које су у поседу Примаоца и / или у поседу лица којима су исти предати у складу са одредбама овог Уговора.

Члан 11.

Уколико у току трајања обавеза из овог Уговора, дође до статусних промена код уговорних Страна, права и обавезе прелазе на одговарајућег правног следбеника (следбенике). У случају евентуалне ликвидације Примаоца, Прималац је дужан да до окончања ликвидационог поступка обезбеди повраћај Даваоцу свих оригинала и уништавање свих примерака и облика копија примљених носача информација.

Члан 12.

Прималац сноси одговорност за сваку и сву штету коју претрпи Давалац услед кршења одредби овог Уговора, као и услед евентуалног откривања пословне тајне Даваоца од стране трећег лица коме је Прималац доставио пословну тајну Даваоца.

Прималац признаје да пословна тајна и / или поверљиве информације Даваоца садрже вредне податке Даваоца и да ће свака материјална повреда овог Уговора изазивати последице које су дефинисане законом.

Члан 13.

Стране ће настојати да све евентуалне спорове настале из, у вези са, или услед кршења одредби овог Уговора, регулишу споразумно. Уколико се споразум не постигне, уговара се стварна надлежност суда у Ужицу.

Члан 14.

Евентуалне измене и допуне овог Уговора на снази су само у случају да су састављене у писаној форми и потписане на прописани начин од стране овлашћених представника сваке од Страна.

Члан 15.

На све што није регулисано одредбама овог Уговора, примениће се одредбе позитивноправних прописа Републике Србије применљивих, с обзиром на предмет Уговора.

Члан 16.

Овај Уговор се сматра закљученим на дан када су га потписали овлашћени заступници обе Стране, а ако га овлашћени заступници нису потписали на исти дан, Уговор се сматра закљученим на дан другог потписа по временском редоследу.

Обавезе према очувању поверљивости пословне тајне и поверљивих информација које су претходно дефинисане важе трајно.

Члан 17.

Овај Уговор је сачињен у 6 (шест) истоветних примерака, од којих су 2 (два) примерка за Понуђача а 4 (четри) примерка за Наручиоца.

Уговорне стране сагласно изјављују да су Уговор прочитале, разумеле и да уговорне одредбе у свему представљају израз њихове стварне воље.

У Г О В А Р А Ч И

За Понуђача
Директор

За Наручиоца
ЈП "ЕПС" Београд
Огранак "Дринско - Лимске ХЕ" Бајина Башта
"Лимске ХЕ" Нова Варош
Финансијски директор Огранка

потпис овлашћеног лица

Зорица Јовановић, дипл.еџц.

11. ЗАПИСНИК О ИЗВРШЕНИМ УСЛУГАМА

за ЈАВНУ НАБАВКУ број: ЈН/2100/0144/2019

"Одржавање система побуде у "Лимским ХЕ"

Датум _____

ИЗВРШИЛАЦ:

НАРУЧИЛАЦ:

(Назив правног лица)

ЈП "ЕПС" Београд,
Балканска број 13., 11000 Београд
Огранак "Дринско - Лимске ХЕ" Бајина Башта
"Лимске ХЕ" Нова Варош
Трг војводе Бојовића број 4., 31320 Нова Варош

(Адреса правног лица)

Број Уговора / Датум: _____

Уговорена вредност (без ПДВ-а): _____

Плаћено по Уговору (без ПДВ-а): _____

Преостало за плаћање по Уговору (без ПДВ-а): _____

Број налога за набавку / Наруџбенице (НЗН): _____

Место извршења / Место трошка: _____

Објекат: _____

А) ДЕТАЉНА СПЕЦИФИКАЦИЈА УСЛУГА:

Укупна вредност извршених услуга по спецификацији износи: _____ (без ПДВ-а)

ПРИЛОГ: НАЛОГ ЗА НАБАВКУ (садржи предмет, рок, количину, јединицу мере, јединичну цену без ПДВ-а, укупну цену без ПДВ-а, укупан износ без ПДВ-а) / Извештај о извршеним услугама.

Предмет Уговора одговара траженим Техничким карактеристикама ДА

НЕ

Предмет Уговора нема видљивих оштећења ДА

НЕ

Укупан број позиција из спецификације: _____ Број улаза: _____

Навести позиције које имају евентуалне недостатке (попуњавати само у случају рекламације):

Друге напомене (достављени докази о квалитету, Извештај о извршеним услугама и друго):

Б) Да су услуге извршене у обиму, квалитету и уговореном року, сагласно Уговору потврђују:

ИЗВРШИЛАЦ:

НАРУЧИЛАЦ:

(Име и презиме)

(Име и презиме)

(Потпис)

(Потпис)

НАПОМЕНА:

Овај Записник се доставља само информативно, што значи да Понуђачи исти не достављају уз понуду.